

Luggie®

*~ Facile à déplier, facile
à démarrer ~*



Luggie Super

MANUAL DE L'UTILISATEUR



AVANT-PROPOS

Avis aux utilisateurs :

Pour votre sécurité et celle des personnes qui vous entourent, il est vivement recommandé de suivre les dispositions réglementaires présentées dans ce Manuel de l'utilisateur.

Pensez toujours et avant tout à votre sécurité.





SOMMAIRE

Introduction	3
Description du produit	3
À propos de votre scooter Luggie Super	4
Guide des fonctionnalités du Luggie Super.....	5
Précautions d'emploi	6
Présentation de votre Luggie Super.....	8
Fonctionnement de votre Luggie Super.....	9
Mise en roue libre de votre Luggie Super.....	13
Instructions et avertissements de sécurité.....	14
Étiquettes d'instructions et d'avertissements de sécurité.....	19
Mise en route	20
Transport de votre Luggie Super.....	23
Batterie et recharge de batterie	25
Foire aux questions.....	27
Installation d'une batterie au lithium	31
Entretien et maintenance	32
Détection des principales pannes.....	36
Spécifications techniques.....	39
Guide d'installation des accoudoirs du Luggie Super	41
Accessoires disponibles en option	43
Conditions de garantie	44
Fiche de service.....	46



INTRODUCTION

Félicitations pour l'acquisition de votre scooter Luggie Super ! Veuillez lire attentivement ce Manuel de l'utilisateur avant de faire fonctionner votre scooter. Le Manuel de l'utilisateur est le guide qui vous permettra de faire fonctionner et d'entretenir votre scooter Luggie Super en toute sécurité.

Avant de commencer à utiliser votre scooter, assurez-vous d'avoir lu attentivement et compris toutes les instructions. Veuillez vous conformer aux « Directives pour une utilisation sécurisée » et aux « Instructions et avertissements de sécurité » présentées dans ce manuel. En cas de questions concernant le fonctionnement ou la maintenance, consultez votre revendeur agréé Luggie.

Gardez à l'esprit que le conducteur du scooter est responsable des éventuels accidents causés à des tiers et/ou à leurs biens, ainsi que des dangers associés.

Votre Luggie est doté d'un plus grand nombre de fonctionnalités que les autres scooters électriques. Si vous respectez les consignes d'entretien et de maintenance, vous pourrez bénéficier de la haute fiabilité des services de votre Luggie Super pendant de longues années. Votre scooter Luggie Super doit faire l'objet d'une maintenance appropriée, à intervalles réguliers. Il doit également être inspecté fréquemment pour garantir son bon fonctionnement mécanique. Des directives de dépannage, des méthodes de détection d'un mauvais fonctionnement et des instructions sur les réglages mineurs à opérer sont également inclus dans ce manuel.

Suivez bien toutes les recommandations afin de bénéficier du fonctionnement impeccable, sécurisé et convivial de votre scooter Luggie Super. Gardez à l'esprit que les questions liées au service et aux réparations doivent être confiées à un revendeur agréé Luggie.



DESCRIPTION DU PRODUIT

Fonctions standard du Luggie :

- Traction arrière, essieu moteur scellé.
- Adaptateur pour chargeur standard.
- Siège avec dossier rabatable et hauteur réglable.
- Guidon réglable multiposition pour optimiser la maniabilité.
- Levier de commande simple et oscillant, situé sur le devant du guidon lorsque vous êtes assis, permettant de contrôler la vitesse, le freinage et la direction.
- Systèmes de freinage indépendants.
- Électronique ultra-moderne, à microcontrôleurs, qui vous garantit une conduite confortable, sans encombre et sans danger, sur la plupart des surfaces et en pente légère, ne dépassant pas 6 degrés.
- Châssis d'une pièce, en alliage d'aluminium, pour faciliter le transport de l'appareil.
- Votre scooter se replie facilement, sans outillage, pour en faciliter le transport.
- Facile à retirer, la batterie se remplace facilement.
- Remarque : Votre scooter n'est pas conçu pour transporter l'utilisateur sur un véhicule en mouvement tel qu'un train ou un bateau de croisière. Pour plus d'informations, consultez votre revendeur agréé Luggie ou le prestataire de transport concerné.

Le scooter doit être révisé par un revendeur agréé Luggie pour garantir un fonctionnement sécurisé et fiable. Pour obtenir des informations détaillées et accéder à la liste des options disponibles pour le scooter Luggie Super, reportez-vous à la section Accessoires de ce manuel.



À PROPOS DE VOTRE SCOOTER LUGGIE SUPER

⚠ Avertissement : Le Luggie est un scooter motorisé permettant le transport d'une personne âgée ou handicapée. Il peut être utilisé dans des environnements multiples, en intérieur comme en extérieur.

Le poids maximal autorisé de l'utilisateur du Luggie est mentionné à la fin de ce manuel, dans la section « Spécifications techniques ».

Votre scooter Luggie Super est un véhicule de « Classe A » *, conçu pour une utilisation sur trottoir uniquement. Le Luggie ne peut être utilisé sur une route qu'avec prudence, si aucun trottoir n'est disponible. Ce dispositif est conçu pour une personne éprouvant des difficultés ou des désagréments en cas de marche prolongée, mais disposant de capacités cognitives et visuelles suffisantes pour conduire le scooter en toute sécurité.

NE CONDUISEZ PAS votre Luggie si vous êtes sous l'effet de l'alcool, de drogues ou de médicaments susceptibles d'affecter vos capacités physiques ou cognitives. En cas de doute, consultez votre médecin. En tant que piéton motorisé, l'utilisateur doit prendre connaissance de la législation en vigueur en matière de règles de circulation et se conformer au Code de la route.

*Le scooter électrique est classé dans les catégories suivantes :

- Véhicule pour personne à mobilité réduite de type scooter, conçu pour une utilisation sur les allées pour piétons, avec une vitesse maximale de 6 km/h.
- Classe « A », (fauteuil roulant électrique), tel que défini dans la norme européenne European Standard EN12184 1999 : Scooter à la fois suffisamment compact et maniable pour certains environnements intérieurs mais aussi capable de parcourir de plus longues distances et de surmonter certains obstacles extérieurs.





GUIDE DES FONCTIONNALITÉS DU LUGGIE



- | | |
|--|--|
| 1. Console supérieure | 12. Bague de desserrage du châssis |
| 2. Levier oscillant | 13. Crochet du châssis |
| 3. Bouton de contrôle de vitesse :
Icône Tortue (lente) ou
Lièvre (rapide) | 14. Prise de chargement |
| 4. Anneau d'ajustement de la barre
de direction | 15. Bouton coulissant de la batterie |
| 5. Barre de direction | 16. Batterie au lithium |
| 6. Levier de blocage | 17. Desserrage du frein magnétique |
| 7. Roue de transport | 18. Poignée de verrouillage du siège |
| 8. Pare-choc avant | 19. Roue arrière à pneu plein |
| 9. Roue avant à pneu plein | 20. Pare-chocs arrière |
| 10. Tapis antidérapant | 21. Indicateur de verrouillage du siège
(les deux affichés en rouge si verrouillage effectif) |
| 11. Étrier de blocage de la barre
de direction | 22. Poignée de levage |
| | 23. Siège |
| | 24. Accoudoir |
| | 25. Dossier |



PRÉCAUTIONS D'EMPLOI

Les symboles suivants sont utilisés dans ce manuel pour identifier les avertissements et les précautions. Il est particulièrement important de les lire et de les comprendre.

⚠ Avertissement : Les symboles suivants sont utilisés dans ce manuel pour identifier les avertissements et les précautions. Il est particulièrement important de les lire et de les comprendre.

⚠ Attention : Le non-respect des précautions mentionnées dans ce Manuel de l'utilisateur risquerait d'endommager votre scooter.

Votre Luggie est un puissant dispositif électronique. Pour votre sécurité et celle des personnes à proximité, lisez attentivement les instructions présentées dans le manuel. Assurez-vous **systématiquement** que votre scooter est parfaitement en ordre de marche avant de prendre la route. Prenez connaissance des remarques présentées ci-après pour assurer votre sécurité à tout moment.

1. **LISEZ LE MANUEL DE L'UTILISATEUR** avant de conduire votre Luggie pour la première fois. Prenez également connaissance des instructions et des avertissements de sécurité présentés dans ce manuel.
2. **NE CONDUISEZ PAS** votre Luggie si votre état de santé menace votre sécurité.
3. **NE DÉPASSEZ PAS** la déclivité maximale de sécurité définie pour votre véhicule.

⚠ Avertissement : Pour votre sécurité, vérifiez **TOUJOURS** que les roues antibasculement soient correctement ajustées.

4. **NE TRANSPORTEZ PAS** de passagers et ne dépassez pas le poids maximal autorisé.
5. **NE PLIÉ PAS** votre Luggie si l'interrupteur d'alimentation n'est pas éteint, avec le frein magnétique desserré et les freins enclenchés en position verrouillée.
6. **NE DÉMARREZ PAS** votre Luggie si le levier oscillant n'est pas enclenché.

⚠ Avertissement : **N'ACCROCHEZ AUCUN SAC** ou objet similaire aux poignées de votre guidon, car cela risquerait d'entraver vos commandes. Le non-respect de cette consigne risque d'entraîner des blessures corporelles, dont vous ou d'autres personnes pourriez être victimes, ou d'endommager votre scooter ou d'autres biens.

7. **NE RETOURNEZ PAS** votre Luggie sur une surface inégale ou en pente. Redoublez de prudence pour aborder une pente. **NE TENTEZ PAS** de gravir une pente supérieure à 6 degrés. Le non-respect de cette consigne risque d'entraîner des blessures corporelles, dont vous ou d'autres personnes pourriez être victimes.
8. **NE CONDUISEZ PAS** votre Luggie dans un espace confiné si le bouton du régulateur de vitesse n'est pas réglé sur une vitesse basse ou minimale (mode « Tortue »).
9. **NE TOURNEZ PAS** brusquement à vitesse élevée, particulièrement sur terrain inégal ou en pente. Le non-respect de cet avertissement risque de provoquer le basculement du scooter.

10. **N'UTILISEZ PAS** votre Luggie en des lieux où l'accès aux piétons est interdit ou dangereux. **RESPECTEZ LE CODE DE LA ROUTE.**
11. **ÉVITEZ DE CONDUIRE** sur des surfaces molles ou peu solides (terres meubles, sable, hautes herbes, graviers ou neige).
12. **NE CONDUISEZ PAS** le scooter si vous avez consommé de l'alcool ou des drogues susceptibles de porter atteinte à votre sécurité.
13. Évitez de monter ou de descendre des bords de trottoir et toutes bordures. Cela risquerait de vous blesser et d'endommager définitivement votre scooter. Utilisez **TOUJOURS** les passerelles et rampes, si disponibles.
14. Approchez **TOUJOURS** les petits obstacles « de front » et à basse vitesse.
15. Gardez **TOUJOURS** vos pieds sur le véhicule lorsque vous conduisez.
16. Redoublez **SYSTÉMATIQUEMENT** de prudence en abordant une pente, particulièrement en approchant une pente descendante.
17. Évitez **SYSTÉMATIQUEMENT** les terrains accidentés ou irréguliers.
18. Consultez **SYSTÉMATIQUEMENT** votre médecin si vous éprouvez un doute quelconque quant à vos capacités de conduire le scooter Luggie Super en toute sécurité.
19. Lors du transport de votre scooter, **NE VOUS ASSEYEZ PAS** sur le Luggie pendant son déplacement. Attachez **TOUJOURS** votre Luggie et utilisez le siège du véhicule. Pour plus d'informations, adressez-vous au responsable du transport.
20. **N'ESSAYEZ PAS** de retirer le couvercle latéral de la batterie. Le non-respect de cette consigne risque d'entraîner l'annulation de la garantie de votre batterie.
21. **NE CONDUISEZ PAS** votre Luggie dans des flaques d'eau profondes et ne le lavez ni avec un jet haute pression, ni avec un compresseur.
22. **NE CONDUISEZ PAS** votre Luggie dans du sable ou de l'eau de mer. Ces matériaux sont particulièrement corrosifs pour le scooter et risqueraient de l'endommager de manière définitive.

Nous vous souhaitons de vous déplacer en toute sécurité !



PRÉSENTATION DE VOTRE LUGGIE

Votre scooter Luggie Super est livré dans un carton solide. Lorsque vous déballez le carton, retirez et écartez toutes les agrafes métalliques tranchantes pour éviter de vous blesser. Enlevez tous les matériaux d'emballage et suivez les étapes présentées dans le Guide de démarrage rapide fourni avec votre scooter Luggie Super.

Il est recommandé de conserver le carton extérieur, les inserts d'emballage et la boîte de la batterie pour pouvoir le transporter facilement. Débarrassez-vous de tous les autres composants de l'emballage en toute sécurité. Si vous avez besoin d'aide pour éliminer ces composants, contactez votre service local de retraitement des déchets, qui vous indiquera la marche à suivre.

Votre scooter Luggie Super est livré complètement replié. Suivez les instructions du Guide de démarrage rapide fourni avec votre scooter avant de le mettre en marche. L'ensemble détaillé des spécifications techniques de votre Luggie est disponible à la fin de ce manuel.

Révolutionnaire et capable de vous changer la vie, le scooter Luggie Super est le fruit d'une réflexion et d'une analyse approfondies. Votre Luggie vous permet d'accroître votre mobilité et, par conséquent vous octroie plus de temps pour profiter de la vie. Le scooter Luggie Super est un véhicule compact, à trois roues, qui vous permet d'éviter les obstacles dans des espaces restreints. Votre scooter offre également les avantages suivants :

CONFORT - Le siège enveloppant vous isole des vibrations du roulage pour vous permettre de bénéficier d'un confort maximal. Le Luggie est fourni avec un régulateur de vitesse pour une conduite en douceur et sans secousses. Pour vous rassurer davantage, le Luggie est équipé d'un système de freinage automatique.

ADAPTABILITÉ - Le siège du Luggie permet 3 réglages en hauteur (verrouillé et deux réglages en hauteur supplémentaires) pour accroître le confort et l'adaptabilité. La colonne (barre de direction) dispose de plusieurs réglages en hauteur, contrôlés par le levier de blocage. Utilisez le levier de blocage pour régler la colonne de direction sur l'angle le plus confortable, ainsi que pour déplier et replier la colonne pour en faciliter le transport.

ENTRETIEN - Votre Luggie a été conçu pour un entretien facile. Sa batterie au lithium scellée, ne requérant pratiquement aucune maintenance, donnera à votre Luggie toute la puissance requise. Si vous devez emporter votre batterie dans un avion, utilisez le boîtier de batterie d'origine, livré avec votre scooter Luggie à des fins de transport. Ce boîtier de batterie a été spécialement conçu pour transporter une batterie au lithium de cette taille, conformément aux normes en vigueur de l'IATA (Association du transport aérien international). (Consultez la compagnie aérienne pour plus d'informations).

SÉCURITÉ - Le régulateur de vitesse a été conçu avec des circuits d'auto-vérification intensive pour vous offrir le dernier cri en matière de sécurité technologique. Le Luggie est équipé d'un système de freinage entièrement automatique très rassurant, quel que soit l'environnement dans lequel vous évoluez.

CHARGEMENT - Votre Luggie est équipé d'un indicateur de batterie sur la console supérieure. Si la jauge de la batterie est dans la zone rouge, cela signifie que vous devez recharger votre batterie. Suivez les instructions de la section Batterie et recharge de batterie, de ce manuel.

△ Attention : N'ARRÊTEZ PAS votre scooter s'il est en marche. Cela déclencherait automatiquement le frein de stationnement et risquerait de vous mettre en danger.



FONCTIONNEMENT DE VOTRE LUGGIE

Avant de vous installer sur votre Luggie, assurez-vous que votre siège est dans la bonne position. Réglez le siège à la hauteur de votre choix.

DÉPLIAGE du scooter Luggie Super

1. Assurez-vous que votre Luggie est situé sur un terrain plat avant de régler la hauteur du siège. En maintenant le scooter en position verticale, tel que présenté à la FIG 1, retirez la bague de déverrouillage du crochet du châssis pour séparer le châssis avant du châssis arrière. Après avoir desserré les châssis avant et arrière, guidez le scooter vers le bas en maintenant la base du siège avec vos deux mains. Pour plus d'informations, reportez-vous au Guide de démarrage rapide. Votre scooter doit maintenant avoir l'aspect présenté à la FIG 2, une fois déplié.



FIG 1



FIG 2

2. Tirez la poignée de verrouillage du siège vers l'extérieur pour régler la hauteur du siège, tout en le relevant. (FIG 3)

Remarque : Assurez-vous que le siège est correctement verrouillé et sécurisé avant de vous asseoir sur le Luggie. Les deux fenêtres présentes de chaque côté de la poignée de verrouillage du siège s'affichent en rouge lorsque le siège est verrouillé et correctement sécurisé. Le réglage sécuritaire du siège permet de prévenir les accidents et le basculement du siège.



FIG 3



FIG 4

3. Attachez les crochets du châssis et fermez les verrous de sécurité de chaque côté du joint du châssis avant et arrière. (FIG 4)
4. Relâchez l'étrier de blocage de la barre de direction. (FIG 5)
5. Tirez le levier de blocage vers l'extérieur pour régler la barre de direction dans une position confortable. (FIG 6)



FIG 5



FIG 6

6. Plié le dossier du siège vers l'arrière.
7. Reportez-vous au Guide de démarrage rapide pour installer votre batterie. Reportez-vous à la section Installation d'une batterie au lithium ; insérez la batterie avec précaution dans l'emplacement approprié (compartiment de la batterie).

⚠Avertissement : Si la batterie Luggie installée a été inutilisée pendant un certain temps, il se peut que le niveau de charge de la batterie soit faible.

⚠Avertissement : La meilleure pratique consiste à retirer la batterie du scooter, lors de son transport, de manière à éviter de le mettre en marche accidentellement, ce qui risquerait de provoquer des dommages et de vider la batterie.

⚠Avertissement : Installation des accoudoirs (disponibles en option) : Si vous avez acheté les accoudoirs, reportez-vous au Guide d'installation des accoudoirs du Luggie, livré avec votre scooter. Insérez et vissez les molettes de réglage sur la partie arrière latérale du siège.

Avertissement : Installation des accoudoirs (disponibles en option) : Si vous avez acheté les accoudoirs, reportez-vous au Guide d'installation des accoudoirs du Luggie, livré avec votre scooter. Insérez et vissez les molettes de réglage sur la partie arrière latérale du siège.

⚠Attention : Le dossier de votre siège ne pourra pas se rabattre complètement si les accoudoirs sont positionnés trop près l'un de l'autre.

⚠Avertissement : Lorsque le scooter est en marche, les accoudoirs ne doivent pas être en position relevée.

RÉGLAGES DE LA BARRE DE DIRECTION

1. La barre de direction de votre Luggie est conçue pour vous permettre de positionner le guidon dans une position de conduite confortable. Elle peut être verrouillée dans plusieurs positions pour optimiser votre confort et faciliter votre transport.
2. Pour régler l'angle de la barre de direction (inclinaison du guidon), localisez le levier de blocage. Tirez le levier noir (levier de blocage) vers l'extérieur pour régler l'angle de la barre de direction. Pour verrouiller la barre dans la position souhaitée, relâchez simplement le levier de blocage ou le levier noir.

⚠Avertissement : Assurez-vous **TOUJOURS** que la détente ou le levier noir de la barre de direction soit complètement rabattu, en position verrouillée et que la hauteur de la barre de direction soit bien verrouillée en place avant de conduire votre scooter. Pour procéder au réglage de ces composants, reportez-vous à la Section Entretien et maintenance de ce manuel.

△ **Attention : NE COUPEZ PAS** le contact de votre Luggie lorsque votre scooter est en marche. Le non-respect de cette consigne risque d'enclencher brutalement le frein-moteur et de vous mettre en danger. Il est recommandé de ne couper le contact de votre scooter en mouvement qu'en cas d'urgence. Couper régulièrement le contact pour arrêter le véhicule peut provoquer des tensions excessives au niveau du système de transmission et endommager les principaux composants électroniques. Soyez extrêmement prudent en abordant une pente. S'asseoir bien droit sur le siège permet de bénéficier d'une stabilité maximale sur le scooter.

Les commandes de votre scooter sont situées sur la console supérieure, en face des poignées du guidon, lorsque vous êtes assis sur le Luggie.

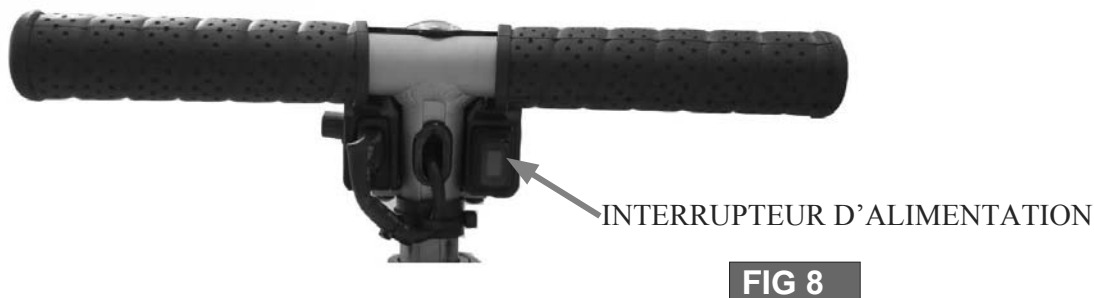

1. **Voyant d'état :**

L'interrupteur d'alimentation de votre Luggie sert également de voyant d'alimentation, tel qu'illustré dans la FIG 8. Lorsque le Luggie est en marche (position « ON »), le voyant lumineux de l'interrupteur s'allume et reste allumé tant qu'il est dans cet état. Lorsque le niveau de charge de la batterie faiblit, le témoin lumineux clignote lentement, à la vitesse d'un flash par seconde. C'est la manière du scooter d'exprimer que la batterie a besoin d'être rechargée. Si vous remarquez que le témoin lumineux clignote à raison de deux flashes par seconde, cela signifie que la tension de la batterie est trop basse pour conduire. Lorsque cela se produit, vous devez arrêter d'utiliser votre scooter dès que possible. Il existe neuf états de diagnostics, exprimés par les différents types de clignotement des témoins lumineux du Luggie. Pour les découvrir, reportez-vous à la section Détection des principales pannes, à la fin de ce manuel.

2. Indicateur de niveau de la batterie :

L'indicateur de niveau de la batterie est situé sur la console supérieure, entre les poignées du guidon, tel qu'illustré à la FIG 7. Lorsque votre scooter est en marche, l'indicateur de niveau de batterie passe de la zone « rouge » à la zone « verte » pour indiquer l'état de charge de votre batterie. Au fur et à mesure de l'utilisation de la batterie, l'indicateur de niveau passera progressivement dans la zone rouge et indiquera, en temps réel, le niveau de charge de la batterie. Lorsque l'indicateur est complètement à droite (dans la zone verte), cela signifie que la batterie est entièrement chargée. Lorsque l'indicateur passe dans la zone rouge, cela signifie que le niveau de charge de la batterie est faible et qu'elle doit être rechargée. Pour plus d'informations, reportez-vous à la section Batterie et recharge de batterie.

Remarque : Lorsque vous conduisez en pente ascendante ou que vous franchissez des obstacles de même niveau, le moteur de votre Luggie travaille plus intensivement que d'ordinaire et l'indicateur de la batterie passe dans la zone rouge. L'indicateur de niveau de la batterie revient à la charge réelle une fois cette période intensive terminée. Dans les conditions mentionnées ci-dessus, le témoin de charge de la batterie n'est pas un indicateur fiable de la charge réelle restante de la batterie.

3. Bouton de réglage de la vitesse :

Le bouton de réglage de la vitesse vous permet de sélectionner une vitesse lente (icône de la tortue) ou rapide (icône du lièvre). Des réglages de vitesse peuvent s'effectuer en cours de conduite.



FIG 9

4. Levier de commande oscillant (marche avant/marche arrière) :

Le levier de commande oscillant est situé sur la console supérieure, sur le devant du guidon, tel que présenté dans la FIG 10. Appuyez sur le côté droit de la manette du levier de votre Luggie pour progresser en marche avant. Appuyez sur le côté gauche de la manette du levier de votre Luggie pour progresser en marche arrière. Pour arrêter, il suffit de relever le levier oscillant.



FIG 10



FIG 11

⚠ Avertissement : N'ACCROCHEZ AUCUN SAC ou objet similaire aux poignées de votre guidon, car cela risquerait d'interférer avec le mouvement de votre levier de commandes. Le non-respect de cette consigne risque de vous placer dans une situation dangereuse.

Remarque : Si vous le souhaitez, votre revendeur agréé Luggie peut modifier votre véhicule pour un fonctionnement destiné aux gauchers.

⚠ Avertissement : Si vous n'êtes pas conducteur chevronné de véhicule automobile, il est vivement recommandé de vous entraîner sur un terrain ouvert, sécurisé et libre de toute circulation, de préférence avec l'aide d'un instructeur capable de vous aider en cas de besoin.

5. Mode veille :

Si votre scooter Luggie Super est resté inactif pendant au moins 15 minutes, il passera automatiquement en mode Veille pour maintenir le niveau de charge de la batterie. Il existe deux façons de remettre votre Luggie en activité. La première façon consiste à activer plusieurs fois le levier de commande oscillant. Toutefois, il est recommandé de faire sortir le Luggie du mode Veille en mettant le scooter hors tension, puis à nouveau sous tension.

Vous êtes prêt à démarrer. Pensez toujours et avant tout à votre sécurité. Appréciez votre scooter Luggie Super.



MISE EN ROUE LIBRE DE VOTRE LUGGIE

Votre scooter est équipé d'un dispositif roue libre manuel qui s'avère très pratique pour déplacer le scooter en le poussant.

- Pour mettre votre scooter en mode Roue libre, localisez le dispositif de desserrage du frein magnétique (levier rouge) situé sous le siège, à l'arrière droit du scooter, tel que présenté sur l'illustration. (FIG 12).
- Assurez-vous que l'interrupteur d'alimentation du Luggie situé sous la poignée droite du guidon est en position Off.
- Desserrez le frein magnétique (levier rouge) en le faisant glisser jusqu'à ce qu'un clic se fasse entendre, indiquant le desserrage du frein magnétique. Vous pouvez maintenant pousser facilement votre Luggie.



FIG 12



Remarque : Lorsque vous arrêtez votre scooter en mode Roue libre; il ne risque pas de se renverser ni de s'endommager. Le dispositif de sécurité du scooter se déclenchera automatiquement si le scooter est poussé à une vitesse dépassant celle d'une marche lente.

Pour engager le système de transmission, il suffit de tirer le levier de desserrage du frein magnétique vers l'arrière, jusqu'à ce qu'un clic se fasse entendre. Si l'interrupteur d'alimentation est resté allumé lorsque le scooter est en roue libre, éteignez, puis rallumez l'interrupteur pour passer en mode Conduite.

⚠ Avertissement : NE VOUS ASSEYEZ PAS sur votre scooter Luggie Super si le dispositif roue libre est en position de débrayage. En mode Roue libre, les fonctions de freinage de votre scooter Luggie Super sont limitées.

⚠ Avertissement : Si votre scooter Luggie Super est en mode Roue libre, vous ne pourrez pas conduire. Descendez et engagez à nouveau le système de transmission en désengageant le système de desserrage du frein magnétique (levier rouge). Remontez sur votre scooter. Éteignez, puis rallumez l'interrupteur d'alimentation pour supprimer le défaut. Votre Luggie est à nouveau en ordre de marche.

⚠ Avertissement : N'UTILISEZ PAS votre scooter en mode Roue libre sans la présence d'un assistant. Cela risquerait de vous blesser.

⚠ Avertissement : NE TENTEZ PAS de déclencher le mode Roue libre de votre scooter lorsque vous êtes assis dessus. Cela risquerait de vous blesser. Demandez à quelqu'un de vous aider.

⚠ Avertissement : NE PLACEZ PAS votre scooter en mode Roue libre lorsque vous êtes en pente. Le scooter pourrait rouler en se comportant de façon incontrôlable, risquant de causer des blessures.

⚠ Avertissement : Vérifiez **TOUJOURS** que le dispositif Roue libre soit désactivé et que le levier de desserrage du frein magnétique soit en position de débrayage ou de roulage avant de conduire votre scooter, s'il a été inutilisé pendant un certain temps. Le non-respect de cette consigne risque de provoquer un accident.

*Remarque générale : Si vous parvenez à pousser votre Luggie en mode Conduite, il se peut que le système de transmission soit déconnecté. **N'ESSAYEZ PAS** de conduire votre scooter.*

⚠ Avertissement : **NE LAISSEZ PAS** votre scooter inutilisé durant une longue période si le levier de desserrage du frein magnétique est en position débrayée. Dans cet état, votre scooter risque de se déplacer de manière incontrôlée et de blesser des personnes et d'endommager les biens à proximité. Tirez **TOUJOURS** le levier de desserrage du frein magnétique en cas de mise à l'arrêt prolongée.

Soyez extrêmement prudent lorsque vous utilisez votre Luggie.



INSTRUCTIONS ET AVERTISSEMENTS DE SÉCURITÉ

⚠Avertissement : N'ENVISAGEZ PAS d'utiliser votre nouveau scooter Luggie Super pour la première fois sans avoir pris parfaitement connaissance de toutes les instructions présentées dans ce Manuel de l'utilisateur.

Votre scooter Luggie Super est un appareil à la pointe du progrès, conçu pour accroître et optimiser votre mobilité. Si vous souffrez d'un problème médical particulier, il est recommandé de conduire en présence d'un assistant qualifié. Cet assistant qualifié peut-être un membre de votre famille ou un professionnel de santé qui a été formé spécialement dans le cadre de l'assistance spécifique du conducteur du scooter dans ses diverses activités quotidiennes. Lorsque vous commencerez à utiliser votre scooter Luggie Super, vous vous trouverez probablement face à des situations requérant un certain entraînement. Prenez votre temps. Vous verrez que vous vous familiariserez vite et deviendrez confiant en manœuvrant votre appareil et en contrôlant de mieux en mieux la traversée des embrasures de portes, la prise d'ascenseurs, des rampes d'accès et des terrains en pente douce ou modérée. Vous trouverez ci-après quelques conseils, précautions et autres mesures de sécurité qui vous permettront de faire fonctionner votre scooter Luggie Super en toute sécurité. Votre scooter Luggie Super est doté d'un certain nombre d'étiquettes d'avertissements et d'instructions de sécurité. Ces étiquettes comportent des avertissements de la plus haute importance. Localisez leurs emplacements sur votre scooter.

CONTRÔLE DE SÉCURITÉ AVANT LA MISE EN SERVICE

Apprenez à connaître les réactions de votre scooter Luggie Super et découvrez ses fonctionnalités. Il est recommandé de procéder à un contrôle de sécurité avant chaque mise en service afin de vérifier que le scooter vous garantit une conduite confortable, sans encombre et sans danger. Pour plus d'informations sur la marche à suivre de ces inspections obligatoires, reportez-vous à la section **Entretien et maintenance** de ce manuel. Les inspections suivantes doivent être effectuées avant l'utilisation de votre Luggie.

- Vérifiez tous les branchements électriques (par exemple, les connecteurs de chargement). Assurez-vous qu'ils sont bien serrés et non corrodés.
- Inspectez la zone de contact de la batterie. Assurez-vous qu'elle est opérationnelle et non corrodée.
- Assurez-vous que la batterie est entièrement chargée.
- Vérifiez les freins du scooter. Assurez-vous que le scooter n'est pas en mode Roue libre.

⚠Avertissement : NE TRANSPORTEZ PAS de passagers sur votre Luggie. Votre scooter est conçu pour le transport d'une seule personne. Le transport de passagers risque d'entraîner des accidents corporels ou de causer des dommages.

CAPACITÉ DE POIDS

Votre scooter Luggie est doté d'une capacité de poids maximale de 164 kg.

⚠Avertissement : NE DÉPASSEZ PAS la capacité de poids maximale de votre scooter. Le non-respect de cette consigne rendrait caduque votre garantie et risquerait d'entraîner des accidents corporels ou d'endommager votre scooter. Freerider Corp. ne pourra être tenu pour responsable des blessures et/ou dommages matériels résultant du non-respect de cette limite de poids autorisée. Gardez également à l'esprit que le transport d'objets lourds augmentera le poids total transporté et pourra nuire à la stabilité de votre scooter.

ENTRAÎNEMENT

Les prises de virage à des vitesses excessives risquent d'entraîner le basculement du véhicule. Les facteurs qui augmentent le risque de basculement peuvent inclure, mais sans s'y limiter, un virage pris à grande vitesse, l'angle de braquage (si vous tournez brusquement ou pas), une surface inégale, une surface inclinée (un trottoir constitué de pavés particulièrement bombés, par exemple), le passage d'une zone à faible coefficient de traction à une zone à traction élevée (le passage d'une zone gazonnée à une zone pavée, par exemple, particulièrement à des vitesses élevées dans les virages), et un brusque changement de direction.

⚠ **Attention** : **NE PRENEZ PAS** de virages à grande vitesse ! Si vous pensez que vous risquez de basculer dans un virage, réduisez votre vitesse et votre angle de braquage pour empêcher votre scooter de se renverser.

⚠ **Avertissement** : En cas de prise de virage brusque, réduisez votre vitesse. Lorsque vous conduisez votre Luggie à grande vitesse, anticipez les modifications de la surface de la chaussée. Cela permettra de réduire considérablement les risques de basculement ou de chute. Faites **TOUJOURS** preuve de bon sens lorsque vous vous engagez dans un virage.

FREINAGE

Votre scooter Luggie Super est équipé de deux puissants systèmes de freinage :

1. Freinage par récupération : Ce système utilise l'électricité générée par le moteur de votre Luggie pour procéder rapidement au ralentissement du scooter lorsque le levier oscillant est ramené au point mort.
2. Frein à disque électrique ou mécanique : Ce système s'active mécaniquement après le ralentissement enclenché par le système de freinage par récupération, provoquant l'arrêt quasi-total du scooter, ou si le système de transmission n'est plus alimenté. L'activation du frein est nettement plus brutale à grande vitesse. Il est important d'anticiper l'activation des freins et d'adopter la position de sécurité adaptée à la décélération.

⚠ **Avertissement** : Votre scooter peut décélérer très rapidement. Il est conseillé de **NE PAS DÉCÉLÉRER NI TOURNER** brusquement lorsque vous conduisez vite, sauf en cas d'urgence. Tenez **TOUJOURS** le guidon fermement et maintenez vos pieds sur le repose-pieds du scooter. Les personnes qui ne peuvent pas tenir fermement le guidon et/ou maintenir fermement leur pieds sur le repose-pieds doivent éviter de conduire à grande vitesse. Le non-respect de cette consigne risque d'entraîner des causer des blessures graves ou des dommages matériels. Tenez-vous **TOUJOURS** fermement lors de la décélération de votre scooter Luggie Super.

⚠ **Attention** : Ne descendez jamais de pentes à grande vitesse. Ajustez **TOUJOURS** votre vitesse aux conditions de conduite et ne vous engagez sur des pentes ascendantes ou descendantes que si elles ne dépassent pas 6 degrés.

SURFACES DE ROULEMENT EXTÉRIEURES

Votre scooter Luggie Super est conçu pour vous offrir une stabilité optimale dans des conditions de conduite normales, c'est-à-dire sur des chaussées ou des pistes sèches et planes en béton ou asphalte. Mais dans certains cas, vous rencontrerez des surfaces moyennement compactées, telles que des zones recouvertes de sable ou de gravier meuble.

Il n'est pas conseillé de conduire sur ces surfaces, qui n'offrent pas une bonne adhérence et qui demandent une grande prudence afin de prévenir les problèmes de stabilité qui risqueraient de provoquer des dégâts corporels ou d'endommager votre scooter. Réduisez **TOUJOURS** la vitesse de votre scooter lorsque vous conduisez sur terrain accidenté ou surface irrégulière, en tournant le bouton du régulateur de vitesse (situé sur la partie gauche de la console supérieure) dans le sens antihoraire (pour activer le mode de vitesse lente, représentée par l'icône illustrant une tortue).

△ **Attention** : Évitez de conduire sur de longues pistes gazonnées non sécurisées, où les composants de votre scooter risqueraient de s'endommager.

△ **Attention** : Évitez les surfaces enneigées. La neige peut rapidement s'agglutiner autour de vos roues.

△ **Attention** : Évitez le sable et le gravier non tassés. Si vous n'êtes pas sûr de la surface de roulement, évitez cette surface. Votre scooter est un appareil motorisé. Lorsque vous conduisez, fiez-vous à votre bon jugement, à la fois pour réduire les risques et prévenir les blessures corporelles mais aussi pour protéger votre scooter et les biens d'autres personnes.

CONDUITE SUR ROUTE OU SUR LA CHAUSSÉE

△ **Avertissement** : Votre scooter Luggie n'a pas été conçu pour un fonctionnement sur les routes, pas plus que sur la voie publique. Il est destiné à fonctionner sur les trottoirs réservés aux piétons ainsi que dans les zones piétonnes des quartiers commerçants.

Votre scooter Luggie Super doit être conduit avec toute la diligence nécessaire et dans le respect des règles de circulation, conformément au Code de la route. Respectez **TOUJOURS** les règles de circulation locales applicables aux piétons. Assurez-vous de l'absence de circulation sur votre trajectoire avant de vous y engager avec prudence.

*Remarque : Portez **TOUJOURS** des vêtements rétroréfléchissants lorsque vous conduisez votre scooter. Gardez à l'esprit que les piétons ou les autres usagers de véhicules motorisés risquent de ne pas vous voir lorsque vous êtes assis sur votre scooter. Ne conduisez votre scooter sur la route qu'en l'absence de trottoirs publics ou de voies pour piétons (dans la campagne, par exemple), ou encore, pour traverser et passer d'un trottoir à un autre.*

ASSURANCE

Bien que la couverture contre les accidents (responsabilité civile) ne constitue pas une obligation légale, il s'agit néanmoins d'une précaution judicieuse. Votre revendeur vous fera part des compagnies d'assurances spécialisées et vous donnera tous les détails requis. Vous pouvez également vous adresser à votre propre courtier d'assurances qui pourra vous renseigner.

PRÉCAUTIONS MÉTÉOROLOGIQUES

△ **Avertissement** : **NE CONDUISEZ PAS** votre scooter sur des surfaces gelées ou glissantes, ni sur des routes ou trottoirs recouvertes de sel d'épandage. Une telle utilisation risque d'occasionner un accident, des préjudices corporels et être préjudiciable tant aux performances qu'à la sécurité de votre scooter.

△ **Avertissement** : Il est recommandé d'**ÉVITER TOUT TYPE** d'exposition à l'humidité : très fortes pluies, neige ou appareil de lavage à pression. Cela risquerait d'endommager votre scooter. Ne traversez jamais de flaques d'eau profondes et n'exposez pas votre scooter à l'eau de mer. **NE FAITES PAS FONCTIONNER** votre scooter s'il a été exposé à une forte humidité et attendez qu'il soit parfaitement sec.

TRANSPORT PAR VÉHICULE MOTORISÉ

À l'heure actuelle, il n'existe aucun système standard approuvé de sécurisation dans un véhicule en mouvement, quel que soit son type, pour transporter une personne assise sur un scooter.

⚠Avertissement : NE VOUS ASSEYEZ PAS sur votre scooter pendant son transport par véhicule. Cela risquerait de vous blesser. Assurez-vous TOUJOURS que votre Luggie est correctement sécurisé lorsqu'il est transporté. Le non-respect de cette consigne risquerait d'entraîner des accidents corporels ou d'endommager votre scooter.

ACCÈS À VOTRE SCOOTER

Monter et descendre de votre scooter requiert un bon sens de l'équilibre. Observez les conseils suivants lorsque vous montez ou descendez de votre scooter :

- Assurez-vous que votre Super scooter Luggie est hors tension.
- Assurez-vous que le siège et les poignées du guidon sont fermement enclenchés et maintenus en position. Les accoudoirs peuvent être relevés pour permettre un accès plus facile. Si vos accoudoirs sont installés, assurez-vous que vous NE TENTEZ PAS DE CONDUIRE avec les accoudoirs relevés.
- Assurez-vous que la barre de direction est dirigée vers l'avant, ce qui est la position la plus stable pour le scooter.
- L'utilisateur doit s'asseoir au centre du siège.
- Mettez le scooter sous tension.
- Posez vos mains sur le guidon de la console supérieure et utilisez le levier de commande oscillant pour conduire le scooter.

⚠Avertissement : Installez-vous le plus possible à l'arrière sur le siège pour éviter tout risque de basculement du scooter et de blessure.

⚠Avertissement : Évitez d'utiliser les accoudoirs pour y déposer des objets lourds. Cela risquerait de provoquer le basculement du scooter, d'entraîner des accidents corporels et des dommages matériels.

⚠Avertissement : Évitez de mettre tout votre poids sur le repose-pieds, car cela risquerait de faire basculer le scooter et de provoquer des dommages corporels.

⚠Avertissement : NE SURCHARGEZ PAS votre scooter à l'arrière lorsque vous grimpez une pente. Penchez-vous TOUJOURS en avant pour optimiser votre stabilité et éviter tout risque d'accident corporel et de basculement du scooter.

⚠Avertissement : Toute tentative de gravir ou de descendre une pente plus abrupte que celles conseillées dans les spécifications du scooter, présentées à la fin de ce manuel, risquerait de déstabiliser votre scooter et de provoquer des dommages corporels. Ne retirez jamais les roues antibasculement de votre scooter. Elles font partie intégrante de la conception de l'appareil.

TRANSFERTS

Le transfert de personnes ou d'objets sur ou de votre scooter Luggie requiert un bon sens de l'équilibre. Assurez-vous toujours qu'un accompagnateur ou un assistant médical soit présent lors de votre transfert sur le scooter. Pour éliminer tout risque de préjudice, il est recommandé de procéder, ou de demander à un assistant de réaliser les tâches suivantes avant de procéder à un transfert :

- Mettez le contrôleur hors tension.
- Assurez-vous que le scooter n'est pas en mode Roue libre. Reportez-vous à la section « Mise en roue libre de votre Luggie ».
- Tournez les roues directrices avant vers la destination du transfert pour optimiser la stabilité du scooter durant le transfert.
- Vérifiez que les deux accoudoirs sont bien relevés ou enlevés de votre scooter Luggie.
- Réduisez la distance entre votre Scooter Luggie et l'objet que vous souhaitez y poser.

⚠Avertissement : Évitez de poser tout votre poids sur les accoudoirs de votre scooter Luggie et n'utilisez pas ces derniers pour transporter des objets lourds. Cela risquerait de provoquer le basculement du scooter et la chute de la personne qui le conduit.

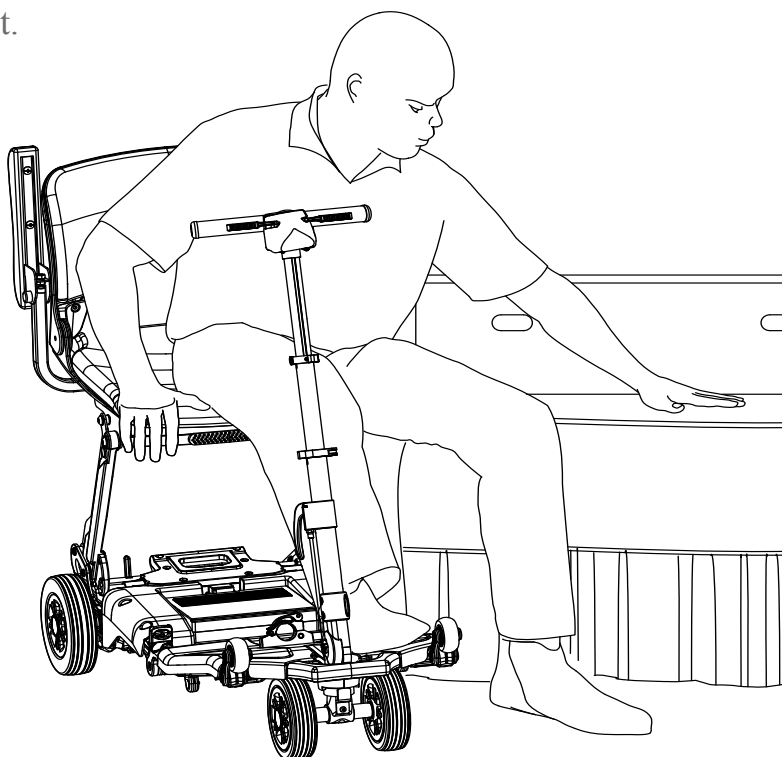

MODIFICATIONS

Le scooter Luggie Super a été conçu pour faciliter la mobilité. Une large gamme d'accessoires est disponible auprès des revendeurs Luggie pour personnaliser votre scooter et l'adapter à vos besoins. Vous ne devez en aucun cas modifier, ajouter, retirer ou désactiver les fonctionnalités, les pièces ou tout autre élément ou accessoire de votre scooter.

⚠ Avertissement : Le non-respect de ces consignes risque d'entraîner des accidents corporels ou d'endommager votre scooter ou d'autres biens.

PENTES

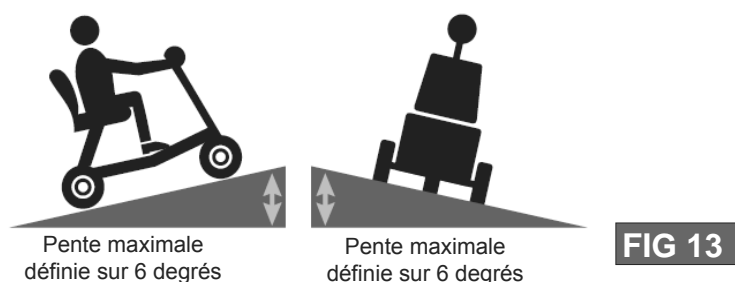

De plus en plus d'immeubles sont conçus en tenant compte des besoins des personnes à mobilité réduite. Les rampes d'accès sont conçues avec un pourcentage d'inclinaison permettant un accès à la fois facile et sécurisé. Certaines rampes sont équipées d'angles de lacet (braquage à 180 degrés) nécessitant de faire preuve de compétences de conduite en matière de virages serrés. Procédez avec une extrême prudence en abordant la descente d'une rampe ou de toute autre pente. Asseyez-vous **TOUJOURS** en posant votre dos sur le dossier de votre siège, placez vos mains sur les poignées du guidon et vos pieds sur le repose-pieds de votre scooter.

Prenez un arc assez large pour aborder les passages en virages serrés avec votre Luggie. Vos roues arrières vous empêcheront de couper l'angle des virages, de vous cogner ou d'accrocher les bordures surélevées. Lorsque vous descendez une pente, ajustez votre vitesse en la réglant sur la vitesse minimale pour aborder la pente en toute sécurité. Descendez **TOUJOURS** une pente en l'abordant de face. Si votre scooter aborde la descente plus rapidement que vous ne le souhaitez, arrêtez le scooter puis redémarrez-le à une vitesse inférieure.

⚠ Avertissement : Ne descendez jamais de pentes à grande vitesse. Lorsque vous gravissez une pente, évitez de faire bouger votre scooter. Si vous devez arrêter, redémarrez lentement et n'accélérez qu'avec prudence. Évitez les arrêts et démarrages brusques. Penchez-vous vers l'avant, en plaçant les mains sur les poignées du guidon, afin d'accroître votre stabilité et de prévenir le renversement du véhicule vers l'arrière lorsque vous gravissez une pente.

ESCALIERS ET ESCALIERS MÉCANIQUES

⚠ Avertissement : Le scooter Luggie Super n'est pas conçu pour être utilisé dans les escaliers ou les escaliers mécaniques. Utilisez toujours un ascenseur. Le non-respect de cette consigne risque d'entraîner des blessures corporelles, dont vous ou d'autres personnes pourriez être victimes, ou d'endommager votre scooter.

MISE AU REBUT DU SCOOTER ÉLECTRIQUE

Lorsque votre scooter deviendra inutilisable, il devra être mis au rebut conformément aux réglementations en vigueur à ce moment précis. Pour plus d'informations concernant les consignes de recyclage de ce type de véhicule et de sa batterie, contactez votre déchetterie ou les services de l'état compétents.



ÉTIQUETTES D'AVERTISSEMENT ET D'INSTRUCTIONS DE SÉCURITÉ

Les étiquettes suivantes sont apposées sur votre Luggie. Ces étiquettes comportent des avertissements et des instructions de la plus haute importance concernant l'utilisation de votre scooter. Localisez leurs emplacements.



Sur la partie médiane du châssis



Sur la partie médiane du châssis



Sur la partie frontale du châssis



Sur la partie latérale du châssis



Sur les deux parties arrières du couvercle du châssis



Sur la partie supérieure du levier de tirage



Lisez le Manuel de l'utilisateur avant de mettre le scooter en service.
Sur la partie frontale du châssis



Bouton de réglage de la vitesse, sur la console supérieure



Sur la barre de direction



Sur le boîtier de la batterie



Sur le capot arrière



Sur la barre de direction



Sur la barre de direction

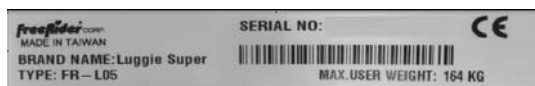

Plaque signalétique située sur les longerons transversaux de la roue avant

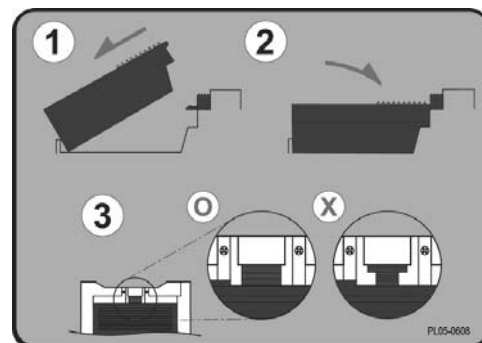

Batterie au lithium située sur le capot du châssis arrière



PREMIÈRE PRISE EN MAINS

⚠️ Avertissement : Si vous n'êtes pas conducteur chevronné de scooter classique, il est vivement recommandé de vous entraîner sur un terrain ouvert, sécurisé et libre de toute circulation, de préférence avec l'aide d'un assistant capable de vous aider en cas de besoin. Lorsque vous êtes prêt, mettez le Luggie sous tension. L'aiguille de l'indicateur de niveau de la batterie se déplace sur le niveau de charge restant sur votre batterie et le témoin d'alimentation reste allumé. Pour continuer, pressez doucement le levier oscillant, situé sur la droite. Pour arrêter, il suffit de relever le levier oscillant pour déclencher le système de freinage.

⚠️ Avertissement : Lorsque vous mettez le scooter sous tension, **N'ENCLENCHEZ PAS** accidentellement le levier oscillant de votre Luggie. Cela entraînerait le passage de votre scooter en mode de défaillance. Pour rétablir le mode normal, mettez le scooter hors tension, puis rallumez-le.

⚠️ Avertissement : Si votre Luggie a été adapté pour les gauchers, les opérations de marche avant et de marche arrière sont inversées. Par exemple, lorsque vous activez le levier oscillant gauche, le scooter avance, et lorsque vous activez le levier oscillant droit, le scooter recule.

COMMENT ÉVOLUER DANS DES ESPACES RESTREINTS

Si vous vous trouvez dans une situation difficile, par exemple dans une embrasure de porte ou dans un virage, arrêtez le scooter, tournez les poignées dans la direction de votre choix, puis redémarrez le scooter en douceur. Cela permettra au Luggie de passer d'un virage brusque à un tournant délicat et d'optimiser votre stabilité. Entraînez-vous dans un espace ouvert jusqu'à vous familiariser avec cette manœuvre. La conduite en marche arrière demande davantage de prudence.

Rappel : Lorsque vous conduisez en marche arrière, vous devez manœuvrer en sens inverse de la direction souhaitée. Si nécessaire, entraînez-vous dans un espace ouvert. Gardez également à l'esprit qu'à des fins de sécurité, la conduite en marche arrière est réglementée sur une vitesse deux fois moins élevée que celle de la marche avant.

Rappel : Pour effectuer un virage serré, tournez la colonne (barre de direction) avant d'allumer l'interrupteur d'alimentation. Évitez autant que possible les angles et les obstacles. Déplacez-vous doucement et avec prudence.

⚠️ Avertissement : **NE VOUS ASSEYEZ PAS** sur votre scooter s'il est en mouvement. Le non-respect de cette consigne risque d'endommager définitivement les principaux composants électroniques du régulateur de vitesse ou du système de transmission. Fermez toujours le contact lorsque votre scooter est à l'arrêt.

TRAVERSÉE D'EMBRASURES DE PORTE

Lorsque vous commencerez à utiliser votre Luggie, vous vous trouverez face à certains obstacles qui exigeront une certaine pratique pour que vous puissiez bénéficier d'une expérience de conduite sûre et sans encombre. Voici quelques problèmes courants, ainsi que quelques conseils pour les résoudre rapidement. En suivant les quelques conseils énoncés ci-après, vous serez étonné de la facilité avec laquelle vous vous familiariserez avec la marche à suivre pour traverser les embrasures de porte et pour gravir et descendre les rampes d'accès. Abordez à faible vitesse une embrasure de porte que vous ne connaissez pas. Évaluez sa taille. La porte est-elle équipée d'une poignée ou d'une barre de poussée ? S'ouvre-t-elle vers l'intérieur ou vers l'extérieur ? Pensez à utiliser la puissance du Luggie, qui travaillera à votre place. Tenez la poignée ou la barre de poussée de la porte dans une main et appuyez fermement avec l'autre main. (Gardez à l'esprit que vous pouvez conduire en marche avant en utilisant votre doigt gauche pour déplacer le levier oscillant vers vous). S'il s'agit d'une porte à fermeture automatique, vous pouvez avancer, si vous êtes suffisamment rapide pour que la porte se referme derrière vous.

Dans le cas contraire, arrêtez-vous simplement lorsque vous avez dépassé le niveau de la porte avant de la pousser pour la fermer.

Si la porte s'ouvre néanmoins vers l'intérieur, maintenez la poignée ou la barre avec une main et laissez le retour de puissance faire son travail. Si la porte est suffisamment ouverte, avancez rapidement, en gardant la main sur la porte pour la garder éloignée du scooter et vous laisser franchir l'embrasure de porte.

Si vous ne parvenez pas à bouger, cela signifie probablement que votre roue arrière est coincée. Faites marche arrière et recommencez la manœuvre. Prenez votre temps. Restez calme. Détendez-vous. Les techniques présentées ci-dessus exigent une certaine pratique. Il faut s'exercer, il n'y a pas de secret. Gardez à l'esprit que votre Luggie peut faire le travail pour vous, sans vous fatiguer.

DÉPLACEMENT EN PENTE

De plus en plus d'immeubles sont équipés de rampes d'accès pour fauteuils roulants. Certains sont équipés d'un changement de sens situé au milieu. Leur traversée nécessite de faire preuve de compétences de conduite en matière de virages serrés. Amorcez tout d'abord un grand virage avec la roue avant d'aborder l'angle serré, pour que vos roues arrière puissent prendre un arc assez large pour rester éloigné du bord. Si vous arrêtez le scooter en cours de montée, le frein de stationnement automatique s'enclenchera pour garantir votre sécurité. Pour repartir, desserrez lentement le levier oscillant en marche avant. Le frein de stationnement se désactivera et vous pourrez ensuite redémarrer.

Rappel :

Lorsque vous approchez d'une pente, il est conseillé de vous pencher en avant, (FIG 14, FIG 15). Cela permet de déplacer le centre de gravité de votre Luggie vers l'avant du scooter afin d'en accroître la stabilité. Lorsque vous descendez une pente, adaptez votre vitesse. Cela vous permettra de contrôler la descente en toute sécurité. Il est vivement conseillé de vous pencher en arrière pendant la descente. Si vous souhaitez vous arrêter complètement, relâchez le levier oscillant et le véhicule s'arrêtera doucement. Pour votre sécurité, évitez toujours les arrêts et démarrages brusques.

⚠ Avertissement : NE DÉPASSEZ PAS les limitations définies et respectez les consignes présentées de ce manuel.

CONTRÔLE DU FRANCHISSEMENT D'OBSTACLES FIXES

Les obstacles fixes (marches, bordures, etc.) doivent être évités dans toute la mesure du possible. Le Luggie est doté d'une garde au sol de 2,7 cm. Soyez extrêmement prudent lorsque vous conduisez à proximité de surfaces surélevées, de rebords non protégés et/ou de dénivelés tels que bordures, porches, escaliers. Il est conseillé d'éviter de conduire à proximité de ces éléments.

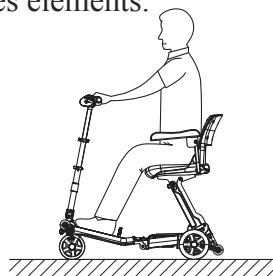

FIG 14

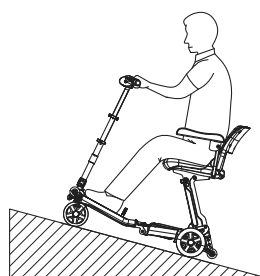

FIG 15

Les nouveaux trottoirs sont équipés de rampes d'accès pour fauteuils roulants à leurs intersections. Planifiez votre itinéraire pour éviter le plus possible les surfaces accidentées et inégales. **N'ESSAYEZ PAS** de monter ou de descendre un bord car cela risquerait d'endommager votre scooter.

DÉPLACER SUR DES DÉNIVELÉS IMPORTANTS

Évitez d'utiliser votre scooter Luggie sur des dénivelés importants.

△ **Attention** : Lorsque vous conduisez sur une pente, rappelez-vous que la pente maximale est définie sur 6 degrés. Pour garantir votre sécurité et la stabilité du scooter, montez **TOUJOURS** les roues antibasculement (FIG 16) de votre scooter lorsque vous grimpez une pente ou franchissez un obstacle. Évitez **TOUJOURS** les manœuvres en pente ou de franchissement de bordures.



FIG 16

△ **Attention** : Assurez-vous **systématiquement** que votre scooter est parfaitement en ordre de marche avant de prendre la route.

△ **Attention** : Afin d'assurer votre stabilité, penchez-vous **TOUJOURS** vers l'avant en gravissant une pente et vers l'arrière en la descendant.

△ **Attention** : N'essayez jamais de conduire en dépassant les capacités de votre Luggie. Vérifiez toujours les conditions météorologiques. Les roues peuvent glisser sur des surfaces humides ou gelées.

△ **Attention** : **NE CONDUISEZ PAS** votre Luggie dans des flaques profondes et ne l'exposez pas aux fortes pluies, en particulier lorsque les conditions atmosphériques sont particulièrement humides.

△ **Attention** : **NE TENTEZ PAS** de tourner lorsque vous gravissez ou descendez une pente. Il est conseillé de tourner uniquement lorsque toutes les roues de votre scooter sont sur la pente ou hors de la pente. Le non-respect de cette consigne risque de provoquer la chute du scooter.

Remarques : La stabilité de votre scooter dépend d'un certain nombre de facteurs qu'il est conseillé d'évaluer avant de gravir une pente ou de franchir un obstacle :

(a) votre hauteur ; (b) la hauteur de votre siège ; (c) votre poids et (d) l'angle de la pente que vous vous apprêtez à gravir. Tous ces facteurs peuvent avoir une incidence sur la stabilité de votre scooter Luggie Super. Si vous n'êtes pas certain de votre capacité à surmonter un obstacle, à gravir une pente ou à vous engager sur l'une ou l'autre surface, pensez à un itinéraire différent. Pensez toujours et avant tout à votre sécurité.

Soyez prudents et agissez avec précaution.



TRANSPORT DE VOTRE LUGGIE

Que vous partiez en vacances, en excursion d'une journée pour rendre visite à votre famille ou vos amis, ou que vous souhaitez faire du lèche-vitrines, votre Luggie peut être transporté et faire partie du voyage. Selon la taille ou le modèle de votre voiture, il vous sera possible de charger votre Luggie en utilisant l'une des méthodes suivantes.



FIG 17

1. Chargez votre Luggie en utilisant un pont élévateur. Votre revendeur pourra vous recommander le matériel approprié.
2. Une fois le repose-pied du Luggie verrouillé, abaissez le siège et tirez sur le pare-choc avant pour le transporter à l'arrière de votre véhicule ou disposez-le sur le siège passager de votre voiture, avec la ceinture de sécurité attachée autour du scooter, tel que présenté sur l'illustration (FIG 19).

3. Une fois le siège rabaisé et le scooter complètement plié, chargez le Luggie dans le coffre ou à l'arrière de votre véhicule pour en faciliter le transport. (Reportez-vous aux FIG 17 à 21).



FIG 18



FIG 19



FIG 20



FIG 21

Pour déplier votre scooter, procédez comme suit. Cette procédure prend peu de temps et ne nécessite pas d'outillage.

⚠ Avertissement : NE PLACEZ PAS d'objets métalliques sur les contacts ouverts de la batterie. Cela pourrait entraîner un court-circuit de la batterie.

⚠ Attention : Protégez vos vêtements lorsque vous élevez votre Luggie. Certains composants peuvent laisser échapper des liquides lubrifiants. Calculez la meilleure position pour arrimer les composants de votre scooter. Gardez à l'esprit que votre Luggie augmentera la charge de votre véhicule et adaptez votre conduite en conséquence.

*Remarque : Si vous utilisez des rampes d'accès pour charger votre Luggie dans une voiture, écartez-vous **TOUJOURS** de votre scooter pour éviter les accidents. Ne vous installez jamais sur votre scooter lorsqu'il est en cours de chargement sur un véhicule. Le non-respect de cette consigne risque de vous placer dans une situation dangereuse. Assurez-vous **TOUJOURS** que votre scooter et les pièces annexes sont correctement attachées dans le véhicule le transportant, afin d'éviter tout mouvement lors des manœuvres d'accélération, de décélération et de freinage. La majorité des voitures modernes sont équipées de points d'ancrage sur le plancher pour sécuriser votre scooter et ses accessoires.*

Rappel : Vous avez augmenté la charge de votre voiture, élément dont le conducteur doit tenir compte et adapter sa conduite en conséquence.

⚠ Avertissement : Assurez-vous **TOUJOURS** que votre scooter est immobilisé dans le véhicule de transport avec le système de desserrage du frein magnétique en position débrayée (freins serrés).



BATTERIE ET RECHARGE DE BATTERIE

Votre Luggie est particulièrement puissant. Pour garantir le fonctionnement de votre Luggie au maximum de ses capacités, sa batterie doit être maintenue à son potentiel maximal. Une recharge pendant la nuit entière, après son utilisation, prolongera la durée de vie de votre batterie et garantira sa constante disponibilité.



FIG 22



FIG 23

BLOC-BATTERIE

Votre scooter Luggie Super est livré avec une batterie au lithium, spécialement conçue pour le Luggie. Suivez la procédure décrite ci-dessous :

1. Placez le bloc-batterie dans le compartiment de batterie de votre scooter, situé sous le siège, tel que mentionné dans le Guide de démarrage rapide.
2. Mettez votre scooter en marche. L'indicateur de niveau de la batterie se déplace et présente l'état de charge de la batterie. Si l'aiguille se déplace dans la zone verte, cela signifie que votre scooter est prêt à être utilisé.

⚠ Avertissement : N'ESSAYEZ PAS d'ouvrir la batterie. Le non-respect de cette consigne risque d'entraîner l'annulation de la garantie de votre batterie.

Pour les voyages en avion, consultez la compagnie aérienne avant le départ. Elle devra vous avertir à l'avance des éventuelles dispositions liées au transport de votre batterie au lithium. Gardez à l'esprit que les compagnies aériennes se réservent le droit de refuser de transporter toute marchandise considérée comme dangereuse. FreeRider ne peut être tenu responsable de leur décision finale.

CHARGEUR DE BATTERIES

Le chargeur de batterie est spécialement conçu pour votre Luggie (FIG 23). Il se peut qu'il ne convienne pas aux autres véhicules de ce type. Utilisez exclusivement les chargeurs livrés avec votre Luggie Super scooter. L'utilisation d'autres chargeurs risquerait de vous blesser, d'endommager définitivement votre batterie et d'annuler les termes de la garantie.

SÉCURITÉ ET DURÉE DE VIE DE LA BATTERIE

1. Pour prolonger la durée de vie de votre batterie, celle-ci doit être rechargée dès que l'aiguille de l'indicateur de niveau de la batterie se déplace dans la zone rouge, ou dès que possible après l'utilisation du scooter.

2. Si la batterie de votre Luggie doit être inutilisée pendant un certain temps, chargez complètement la batterie et retirez-la du compartiment de la batterie du Luggie avant de la stocker. La charge de la batterie s'épuisera avec le temps. Procédez à une recharge actualisée chaque mois, si la batterie a été inutilisée pendant un certain temps. (Rappel : Maintenir le niveau de charge de votre batterie prolongera sa durée de vie et garantira sa constante disponibilité).

Pour recharger votre batterie, procédez comme suit :

1. Coupez le contact de votre Luggie.
2. Votre chargeur est équipé de deux câbles. Branchez la fiche de chargement à 3 broches sur le châssis arrière de votre scooter et branchez le second fil sur l'unité de charge avant de la brancher à la prise murale.

Remarque : Si vous devez utiliser une rallonge électrique à fixer sur votre alimentation principale, assurez-vous qu'elle est sécurisée et adaptée à ces courants de charge.

Remarque : Votre Luggie ne pourra pas fonctionner si le chargeur est branché.

TÉMOIN LUMINEUX D'ÉTAT DU CHARGEUR DU LUGGIE

Orange : en charge

Vert fixe : charge terminée

GÉNÉRALITÉS

En fonction du degré de décharge, la durée minimale de recharge complète des batteries varie de 1 à 2 heures. Notez que la durée de la recharge est comprise entre les durées minimale et maximale indiquées, en raison des éventuelles différences entre les utilisations de la batterie. Soyez patient.

DÉPANNAGE

1. Si l'indicateur vert est éteint, vérifiez l'entrée AC. Si l'entrée AC fonctionne normalement, il se peut que le chargeur de la batterie soit défectueux.
2. Si le témoin de charge de la batterie (orange) est toujours éteint pendant le rechargement de la batterie, il se peut que le chargeur soit défectueux.
3. Si le témoin de charge de la batterie (orange) ne passe pas au vert (indiquant un état chargé), cela signifie que la batterie ne s'est pas chargée normalement. Interrompez le téléchargement et faites réparer votre batterie, ou contactez un centre de Service agréé Luggie.
4. Si le témoin de charge de la batterie passe immédiatement de l'orange au vert (entièrement chargée), la batterie est probablement entièrement chargée.
5. Si la batterie ne se charge pas, il se peut qu'elle soit défectueuse. Faites la examiner dans un centre de Service agréé Luggie.

CONSEILS

1. Retirez la fiche secteur de la prise murale avant de retirer la fiche de chargement à 3 broches de la prise de charge de votre Luggie.
2. Le chargeur du Luggie est destiné exclusivement à un usage intérieur. **NE L'EXPOSEZ** ni à la pluie ni à l'humidité.
3. **NE FUMEZ PAS** et n'exposez pas votre Luggie auprès d'une flamme nue lorsque la batterie est en cours de chargement.



FOIRE AUX QUESTIONS

Q: Les dispositifs de sécurité sont-ils toujours opérationnels lorsque le système de desserrage du frein magnétique est en position débrayée ?

R: Oui. En cas de poussée trop rapide du scooter alors que le frein magnétique est en position débrayée, le scooter freinera ou s'arrêtera. Si cela se produit, éteignez complètement l'appareil pour permettre la réinitialisation du système de sécurité et le redémarrage. Si le scooter est poussé doucement, il pourra se déplacer sans activer le système de freinage.

Q: Que faire si mon Luggie ne démarre pas ?

R:

- (a) Vérifiez que la batterie est correctement installée dans le compartiment approprié avant d'allumer l'interrupteur d'alimentation.
- (b) Si la batterie est correctement installée, vérifiez l'indicateur de niveau de la batterie pour vérifier que celle-ci est entièrement chargée. Si l'indicateur est dans la zone rouge, ou si le bouton d'alimentation clignote une fois par seconde, cela signifie que la charge de votre batterie est faible. Rechargez votre batterie.
- (c) Si l'interrupteur d'alimentation clignote 5 fois par seconde et que l'indicateur de niveau de la batterie est situé dans la zone verte (chargée), vérifiez que le système de desserrage du frein magnétique n'est pas désactivé. Si le frein magnétique est en position débrayée, éteignez l'interrupteur d'alimentation, mettez le frein magnétique en position embrayée, puis allumez l'interrupteur d'alimentation avant de prendre la route.

Q: Quelle est la marche à suivre pour activer la marche avant/marche arrière et comment arrêter le scooter Luggie Super ?

R: Appuyez sur le côté droit de la manette du levier de votre Luggie pour progresser en marche avant. Appuyez sur le côté gauche de la manette du levier de votre Luggie pour progresser en marche arrière. Pour arrêter, relâchez simplement le levier oscillant.

Q: Puis-je régler la vitesse de mon scooter Luggie Super ?

R: Vous pouvez régler la vitesse de votre Luggie en ajustant la molette de contrôle de vitesse située à gauche de la console supérieure. Lorsque la molette est réglée en mode lent (icône représentant une tortue), la vitesse du scooter est réglée au minimum. Si vous réglez la molette de contrôle de vitesse sur l'icône représentant un lièvre, la vitesse du Luggie Super passera automatiquement à la vitesse maximale c'est-à-dire 6 km/h.

Q: Quand dois-je recharger ma batterie ?

R: Rechargez votre batterie lorsque l'indicateur de batterie est la partie rouge du témoin de charge de la batterie affiché dans la partie supérieure de la console de votre scooter.

Q: Combien de temps faut-il pour recharger entièrement la batterie ?

R: La durée de recharge nécessaire dépend du degré de décharge de la batterie. La durée minimale nécessaire à la recharge complète de la batterie varie entre 4 et 6 heures.

Q: Comment procéder si je souhaite stocker mon Luggie et sa batterie pour une longue période ?

R: Si vous souhaitez stocker votre Luggie et sa batterie pour une longue période, chargez complètement la batterie et retirez-la du connecteur du scooter. La batterie ne doit jamais être stockée si elle est complètement déchargée. Le déchargement intégral de la batterie et le stockage de votre scooter placera votre batterie en mode Veille. Il se peut que votre batterie ne puisse plus se recharger si elle a été maintenue trop longtemps en mode Veille.

Q: Quelle est la marche à suivre pour plier le Luggie afin de le transporter en avion ?

R: Le meilleur moyen de plier le Luggie pour passer le contrôle de sécurité lors de l'embarquement consiste à retirer la barre de direction et à plier la barre vers le bas, vers la base du scooter parallèlement au siège. En aplatissant le scooter (en repliant la barre de direction et le siège), il est plus facile pour le personnel des compagnies aériennes de manipuler et transporter le scooter sans risquer de l'endommager.

Q: Comment faire pour retirer la batterie de son compartiment ?

R: Pour retirer la batterie de son compartiment, appuyez sur le bouton coulissant de la batterie en le faisant glisser tout le long du bord intérieur pour dégager la batterie de la position verrouillée.

Q: Quelle est la durée de vie de ma batterie au lithium ?

R: La durée de vie de votre batterie au lithium dépend de son utilisation et du soin que vous y apportez. Comme tout produit consommable, la batterie perdra à la fois ses performances et sa charge utilisable au fur et à mesure de son utilisation. La batterie aura tendance à perdre davantage de performances et de charge utilisable si elle est laissée déchargée et dans le froid, pour une période prolongée, ou bien si elle est usée par un usage trop fréquent.

Q: Où ai-je le droit de conduire mon Luggie ?

R: Le Luggie est conçu pour offrir une stabilité optimale dans des conditions de conduites normales pour une utilisation intérieure et sur des surface planes. Nous sommes conscients que vous aurez l'occasion d'aborder d'autres types de surfaces. Nous vous recommandons la plus grande prudence, quelles que soient les conditions de conduite. Le Luggie n'est adapté ni aux terrains irréguliers, ni à la pluie, à la neige, aux pentes abruptes, aux zones sableuses et graveleuses et aux surfaces rugueuses.

Q: Comment faire pour déplier mon scooter Luggie Super ?

R: Reportez-vous au Guide de démarrage rapide fourni avec l'appareil ou consultez le Manuel de l'utilisateur lors de la prise en main de votre scooter.

Q: Comment régler l'angle de la barre de direction ?

R: Tirez sur la poignée du levier de blocage pour tirer la barre de direction vers l'avant ou vers l'arrière.

Q: Que faire si ma batterie ne se charge pas ?

R: Contactez le service à la clientèle pour demander une demande de dépannage. NE RETIREZ PAS LE JOINT DE LA BATTERIE. LA GARANTIE DE VOTRE BATTERIE SERA CADUQUE SI LE JOINT EST ENDOMMAGÉ. Si la batterie est défectueuse et toujours sous garantie, présentez une demande de numéro NAR (Numéro d'Autorisation de Retour) auprès de votre revendeur agréé Luggie avant de renvoyer la batterie et d'en demander le remplacement. Si la batterie n'est plus sous garantie, retirez avec soin l'ancienne batterie défectueuse et achetez une nouvelle batterie Luggie auprès d'un revendeur agréé.

Q: Qui dois-je contacter pour obtenir des pièces détachées pour mon scooter Luggie Super ?

R: Contactez votre revendeur agréé Luggie pour obtenir des pièces de rechange pour votre scooter Luggie Super.

Q: Comment m'assurer que mon siège est en position appropriée ?

R: Vérifiez que l'indicateur de verrouillage du siège est rouge sur les parties droite et gauche afin de vous assurer que votre siège est bien verrouillé en place. Reportez-vous au Guide de démarrage rapide pour localiser l'indicateur de verrouillage du siège.

Q: Où puis-je acheter des accessoires ou des pièces de rechange pour mon scooter Luggie Super ?

R: Vous pouvez acheter des accessoires ou des pièces de rechange pour votre scooter Luggie Super auprès des revendeurs agréés Luggie.

Q: Quelle est la politique de retour du scooter Luggie Super ?

R: Consultez la fiche de garantie livrée avec votre scooter.

Q: Où puis-je trouver le numéro de série de mon scooter Luggie Super ?

R: Le numéro de série de votre scooter est situé sur le dessous du scooter. En laissant le scooter déplié et les crochets du châssis du Luggie verrouillés, relevez le pare-choc avant et maintenez le scooter en position verticale. Le numéro de série est affiché dans le cadre intérieur gauche de votre scooter.

Q: Comment faire pour replier mon Luggie ?

- R:** (a) Fermez entièrement les pinces de la barre de direction.
(b) Abaissez la barre de direction en tirant sur le levier de blocage pour abaisser la barre.
(c) Verrouillez la barre de direction dans son étrier de blocage.
(d) Détachez le crochet du châssis.
(e) Faites basculer le siège en appuyant sur la poignée de verrouillage, tout en guidant le siège vers le bas.
(f) Tirez sur la base du siège, jusqu'au verrouillage du châssis avant sur le châssis arrière.

Q: Le Luggie passe-t-il automatiquement en mode Veille en cas de non-utilisation prolongée ?

R: Oui, le Luggie passe en mode Veille lorsqu'il est inutilisé depuis plus de 15 minutes.

Q: Comment faire sortir le Luggie du mode Veille ?

R: Il existe deux façons de remettre votre Luggie en activité. Une façon de réactiver le Luggie consiste à activer plusieurs fois le levier de commande oscillant jusqu'à la remise en marche du scooter. Il est recommandé de faire sortir le Luggie du mode Veille en fermant puis en rallumant le contact du scooter.

Q: Ma batterie se décharge-t-elle lorsque le scooter est en mode Veille ?

R: Oui, la batterie de votre Luggie se déchargera, même lorsqu'il est en mode Veille. Si votre scooter est inutilisé pour une période prolongée, il est recommandé de mettre le scooter hors tension pour maintenir le niveau de charge de la batterie.

Q: Quelle est la meilleure pratique pour régler l'angle de la barre de direction ?

R: Il est recommandé de tirer complètement le levier de blocage vers le haut avant d'ajuster l'angle de la barre de direction pour ne pas user inutilement le mécanisme.

Q: Quand dois-je recharger la batterie de mon Luggie ?

R: Il est recommandé de recharger votre batterie lorsque l'aiguille de l'indicateur de niveau de la batterie se trouve dans la zone rouge. Cela permet d'éviter à votre Luggie Super de caler ou de s'immobiliser complètement lorsque vous l'utilisez.

Q: Dois-je retirer la batterie lorsque je voyage en avion ?

R: Conformément aux normes en vigueur de l'IATA (Association du transport aérien international), le retrait de la batterie au lithium est obligatoire pour procéder au contrôle de votre scooter Luggie Super sans restrictions. L'IATA autorise chaque passager à transporter une batterie au lithium pour le Luggie. Si vous souhaitez transporter des batteries supplémentaires, vous devez en faire la demande auprès de la compagnie aérienne ou vous rapprocher de votre agence de voyage pour obtenir des informations complémentaires.

Remarque : Il est recommandé de vous adresser à la compagnie aérienne avant le jour du voyage pour connaître la marche à suivre associée à l'enregistrement de votre scooter Luggie Super. Gardez à l'esprit que les procédures diffèrent d'une compagnie aérienne à l'autre.

Comment garantir la durée de vie maximale de ma batterie ?

C'est facile : chargez régulièrement votre batterie. Une batterie entièrement chargée offrira des performances plus fiables et bénéficiera d'une durée de vie plus longue. Dans la mesure du possible, maintenez donc votre batterie au niveau de charge optimal. Des précautions particulières doivent être prises lors de la manipulation des batteries, si vous décidez de plier votre véhicule, pour le transporter, par exemple. La chute d'une batterie, même d'une hauteur minime, risquerait d'endommager ses composants internes et de provoquer une défaillance prématurée. **N'OUVREZ PAS** le boîtier de la batterie car cela rendrait la garantie caduque.

Mise au rebut

△ Attention : La mise au rebut des batteries doit se faire conformément aux réglementations en vigueur. Contactez votre déchetterie pour connaître la marche à suivre pour la mise au rebut des batteries usées.

GARANTIE DE LA BATTERIE

La batterie livrée avec votre Luggie a une garantie limitée en ce qui concerne son exemption de défauts matériels. Les dysfonctionnements d'une batterie qui seraient dus à un défaut de fabrication ou à des composants défectueux se manifesteraient dans les premières semaines de son utilisation. L'état de votre batterie dépend de l'utilisation du scooter et de la fréquence des cycles de charge et de décharge de la batterie. Toute détérioration progressive des performances et de la charge utilisable est considérée comme normale et est associée à l'usure raisonnable, à une utilisation incorrecte ou à un dommage accidentel. Dans ces circonstances, la garantie ne sera pas appliquée. En raison de leur rythme de vie intense, de leur poids ou de leurs conditions d'utilisation du scooter, certains utilisateurs perdront l'usage de leur batterie d'origine durant la période de garantie du fabricant. La batterie ne peut pas dépasser un certain nombre de cycles de décharge. Plus vous utiliserez votre scooter, plus la batterie utilisera ces cycles et plus sa durée de vie se réduira.

Rappel : La longévité de votre batterie dépend des soins que vous y apportez.

Voici les meilleures pratiques applicables aux nouvelles batteries :

1. Chargez entièrement votre nouvelle batterie avant de l'utiliser. Cela permettra à votre batterie d'atteindre des performances d'environ 88 %.
2. Conduisez votre véhicule autour de votre maison ou de votre jardin. **NE VOUS AVENTUREZ PAS** trop loin tant que vous ne vous êtes pas familiarisé avec les commandes et les réactions de votre scooter. Cela correspond à la période d'accumulation de la batterie.
3. Rechargez à nouveau entièrement votre batterie et redémarrez votre scooter. La batterie atteindra cette fois environ 90 % de son plein potentiel.
4. Après 10 dix ou 15 cycles de recharge, la batterie atteindra un niveau de charge de 100 % et tiendra nettement plus longtemps. Il est important de suivre les étapes décrites ci-dessus pour assurer la longévité de votre batterie.

Comment bénéficier de la durée d'utilisation maximale par charge de batterie ?

Nous sommes rarement dans des situations de conduite idéales (terrain plat au relief dur et lisse, sans vent, sans virage et sans écart de températures). Le plus souvent, nous devons affronter des zones en pente, des surfaces glissantes ou meubles, des conditions atmosphériques froides ou venteuses et des charges importantes. Ces conditions affecteront la durée et le niveau de charge de la batterie. Voici quelques suggestions pour atteindre le niveau d'autonomie maximal par charge :

1. Rechargez toujours entièrement votre batterie avant la mise en service du scooter.
2. Planifiez votre itinéraire pour éviter les pentes, les bordures et les surfaces meubles.
3. Limitez vos bagages à l'essentiel.
4. Tâchez de maintenir une vitesse constante pour éviter les arrêts et redémarrages pendant votre trajet.
5. Appliquez les consignes relatives à l'entretien des différents composants de votre scooter.

⚠ Avertissement : Lors de l'utilisation ou de la mise au rebut de votre batterie,

1. Évitez que des pièces ou objets métalliques ne court-circuitent les bornes de votre batterie. Cela risquerait de provoquer l'explosion de la batterie et de provoquer des dégâts corporels et matériels.
2. Évitez d'exposer votre batterie au gel. Même si la batterie est dégelée avant de procéder à la recharge, le non-respect de cette consigne risquerait d'endommager la batterie.
3. Si vous devez remplacer votre batterie, contactez votre revendeur agréé Luggie. Les pièces Luggie d'origine vous permettront de bénéficier des meilleures performances.
4. Manipulez toujours soigneusement votre batterie.
5. Pour procéder à la mise au rebut de votre batterie, contactez votre déchetterie.

INSTALLATION D'UNE BATTERIE AU LITHIUM



FIG 24



FIG 25

Faites glisser votre batterie au lithium, dotée du logo Luggie, contre le bord intérieur du compartiment de la batterie avant d'appuyer pour la mettre en place. (FIG 24 ET 25)



FIG 26

Votre Luggie Super entièrement plié. (Fig 26)



FIG 27

Luggie Super

Comment lire l'indicateur de niveau de la batterie ? L'indicateur de niveau de la batterie comporte trois zones distinctes :

1. Rouge : Batterie complètement déchargée.
2. ORANGE clair : Niveau de charge faible.
3. Vert : Entièrement chargée.



Votre Luggie, à l'instar de tout autre scooter électromécanique, bénéficie de contrôles d'entretien réguliers de la part de votre revendeur agréé Luggie. Vous pouvez également participer à maintenir votre Luggie dans les meilleures conditions en suivant les instructions ci-après.

Remarque : L'entretien du véhicule ne peut être effectué que par du personnel qualifié.

SIÈGE

Utilisez un chiffon humide trempé dans de l'eau savonneuse pour nettoyer votre siège, votre dossier et vos accoudoirs, qui apparaîtront comme neufs. N'utilisez pas de nettoyeurs abrasifs qui risqueraient d'endommager la matière de rembourrage du siège. Le revêtement du capitonnage se dégradera avec le temps, en raison du contact avec les huiles naturelles contenues dans la peau et les cheveux, de la lumière du soleil et de l'utilisation et de la manipulation quotidienne de votre scooter.

CARROSSERIE

La carrosserie peinte de votre scooter Luggie Super doit faire l'objet d'un lavage délicat, avec de l'eau propre et savonneuse. **N'UTILISEZ** ni nettoyeur abrasif, ni détergents puissants. L'utilisation de nettoyeur abrasif ou de détergent puissant risque de détériorer ou de faire pâlir les couleurs. Utilisez des détergents destinés aux voitures. Le contact de l'eau de mer (air salin) est très corrosif pour les composants métalliques de votre scooter Luggie Super.

△ Attention : NE LAVEZ PAS votre Luggie avec un jet haute pression. L'eau pourrait s'infiltrer avec force dans les composants électroniques et provoquer des dommages permanents à votre scooter.

Utilisez toujours un chiffon doux pour nettoyer votre Luggie. Le vernis pour voiture peut également être utilisé pour maintenir la brillance des composants en chrome. Les composants métalliques de votre Luggie doivent être nettoyés une fois par an et toute partie peinte endommagée doit être traitée rapidement pour éviter qu'elle ne soit davantage attaquée par les éléments. **NE STOCKEZ PAS** votre Luggie dans des conditions climatiques humides. Cela risquerait d'endommager les composants électroniques, s'ils sont exposés trop longtemps à l'humidité. L'humidité peut gravement endommager le cadre métallique du véhicule.

COMPOSANTS ÉLECTRONIQUES

L'entretien des composants électroniques et du chargeur ne peut être pris en charge que par un atelier d'entretien technique agréé Luggie. Ces composants sont verrouillés et ne doivent pas être ouverts. LEUR DÉVERROUILLAGE ENTRAÎNERAIT L'ANNULATION DE VOTRE GARANTIE.

Voici quelques consignes à garder à l'esprit.

1. **NE CONDUISEZ PAS** votre Luggie dans des conditions météorologiques extrêmes, telles que de très fortes pluies.
2. Recouvrez votre scooter s'il reste dehors et inutilisé pendant une longue période.
3. **NE CONDUISEZ PAS** votre Luggie dans des flaques profondes. Cela risquerait d'endommager le régulateur de vitesse électronique. La mer et les routes salées sont très corrosives et doivent être évitées autant que possible.

GRAISSAGE DE LA TRANSMISSION MÉCANIQUE

Le Luggie est livré entièrement lubrifié. Il n'est pas nécessaire de recharger le liquide de transmission de votre scooter.

Remarque : Le système de transmission de votre Luggie est rempli d'un lubrifiant spécifique. N'ESSAYEZ PAS d'augmenter la qualité de liquide dans le système de transmission, car cela risquerait de contaminer la lubrification d'origine et annulerait votre garantie.

△ **Attention** : Lorsque vous levez le système de transmission, faites attention à vos vêtements. recouverte d'une pellicule de produit lubrifiant.

FREINS-MOTEURS

Remarque de sécurité : Pour votre sécurité, il est recommandé de vérifier le bon fonctionnement des freins de votre Luggie avant de prendre la route. Si le frein-moteur fonctionne correctement et si le mécanisme d'entraînement est engagé, vous ne serez plus en mesure de pousser votre scooter lorsqu'il sera en marche, à moins d'utiliser les leviers oscillants. Pour plus d'informations, reportez-vous à la section « Mise en roue libre de votre Luggie ».

⚠ **Avertissement** : Le relâchement du levier oscillant en cours de conduite réduira très rapidement la vitesse de votre Luggie. Si vous remarquez un changement par rapport aux conditions normales de ralentissement ou de freinage de votre scooter, ou si vous constatez que votre Luggie ne ralentit pas rapidement, arrêtez d'utiliser votre scooter. Contactez votre revendeur agréé Luggie.



PNEUS

Vérifiez régulièrement l'état de vos pneus. Recherchez des traces d'usure, de coupure ou de corps étranger logés sur la bande de roulement des pneus de votre Luggie (FIG 28).

FIG 28

ENTRETIEN DES ROUES ARRIÈRE

Pour retirer une roue arrière de votre Luggie, procédez comme suit (SEULES LES PERSONNES COMPÉTENTES PEUVENT SUIVRE CETTE PROCÉDURE).

- Coupez le contact de votre Luggie.
- À l'aide d'un dispositif de levage adéquat, relevez la partie du véhicule à entretenir afin qu'elle ne touche plus le sol. Placez le dispositif de levage sous le châssis. Les charges lourdes doivent être soulevées avec une extrême prudence. Demandez de l'aide si nécessaire. Soyez très prudent. Ne soulevez pas le scooter par la carrosserie en plastique.
- À l'aide d'une clé de 13 mm (non fournie), retirez la rondelle centrale et le boulon.
- Faites coulisser la roue de l'axe de montage. Les roues arrière sont montées sur l'essieu moteur à l'aide d'un moyeu situé dans une clé. Ces roues sont étroitement ajustées sur l'essieu. Une pression sur le moyeu peut s'avérer nécessaire pour les retirer de l'essieu. Localisez les rondelles-entretoises et veillez à ne pas égarer la clé d'entraînement qui doit s'intercaler entre le moyeu de roue et l'arbre d'essieu.
- Pour réassembler les roues, il suffit de suivre la même procédure en sens inverse, en gardant les points suivants à l'esprit :
- Assurez-vous d'avoir remplacé tous les rondelles-entretoises et toutes les clés en suivant l'ordre dans lequel vous les aviez enlevées.
- Vis de verrouillage : Les vis de moyeux spéciales « verrouillage » perdent de leur efficacité si elles sont retirées et replacées fréquemment. De nouvelles vis doivent être utilisées chaque fois qu'une roue est retirée. Contactez votre revendeur agréé Luggie pour acheter les pièces adéquates ou pour demander le remplacement des roues.

ENTRETIEN DES ROUES AVANT

Votre Luggie est équipé de roues solides, ne requérant qu'une maintenance minimale. Les roues doivent être changées lorsque la bande de roulement est usée ou fissurée en raison des conditions climatiques. Retirez la roue de la fourche ou de l'arbre d'essieu à l'aide de clés de 19 et 21 mm (non fournies). La roue avant est équipée de deux roulements et d'un grand nombre de rondelles-entretoises entre les fourches. Prenez note de l'ordre de ces rondelles. Retirez le pneu de la roue en suivant les étapes présentées pour retirer celui de la roue arrière, en utilisant une clé de 10 mm et une clé hexagonale de 4 mm. Le réassemblage, en utilisant la même procédure en sens inverse, permet de s'assurer que toutes les rondelles sont replacées en respectant l'ordre où elles ont été retirées.

BATTERIE

Assurez-vous que votre batterie est chargée (consultez la section « Charge de la batterie » dans ce manuel). Veillez à ce que la batterie reste propre et stockez-la dans un endroit sec et à l'abri du gel. Votre revendeur Luggie sera en mesure de tester votre batterie et de vous indiquer son état.

Remarque : Des frais peuvent être appliqués à ce service.



Attention

1. Contactez la compagnie aérienne pour connaître les conditions de transport de votre scooter.
2. La réglementation du Département des transports américain (DOT) est appliquée, à savoir 8 à 25 grammes de lithium et 300 W.
3. La batterie de votre scooter Luggie possède 16 grammes de lithium et consomme 220 W.
4. Rechargez immédiatement votre batterie si l'aiguille de l'indicateur de niveau de la batterie se déplace dans la zone rouge.
5. Il est vivement recommandé de recharger entièrement votre batterie lorsque vous stockez votre scooter, ainsi qu'après chaque utilisation.
6. Ne stockez jamais une batterie entièrement déchargée.
7. Débranchez la batterie du véhicule si vous devez la stocker pour une longue période.
8. Si la batterie n'est pas utilisée de façon continue, il est recommandé de la recharger au moins une fois par mois.
9. Le non-respect de cette consigne risque d'annuler la garantie.

⚠ Avertissement : Contactez un service d'élimination de déchets électroniques pour procéder à la mise au rebut adéquate de votre batterie Luggie.

Remarque : Le chargeur fourni avec votre scooter Luggie Super est spécifiquement conçu pour les batteries Luggie et risque de ne pas fonctionner avec d'autres marques de batteries. (Pour plus d'informations, reportez-vous à la section Batterie et recharge de batterie de ce manuel).

LUBRIFICATION

Le Luggie est conçu pour une maintenance minimale. Les paliers de roues et les roulements de direction sont scellés à vie. Voici la fréquence conseillée pour les tâches d'entretien de votre scooter Luggie Super :



Attention : Ne conduisez votre scooter Luggie Super que s'il est en parfait état de fonctionnement.

FRÉQUENCE QUOTIDIENNE DE VÉRIFICATION RECOMMANDÉE

- Fonctionnement des freins moteurs
- Fonctionnement des freins de route
- Fonctionnement du système de verrouillage du siège
- État des pneus
- Capacité de la batterie

VÉRIFICATIONS HEBDOMADAIRES

- Mécanisme de verrouillage du châssis
- Molettes de réglage des accoudoirs
- Procéder à un cycle de recharge complet de la batterie. Attendre que l'aiguille de la jauge entre dans la zone verte.
- Nettoyer les peintures avec un shampoing pour voitures. **N'UTILISEZ PAS** de produit abrasif.

VÉRIFICATIONS SEMESTRIELLES

- Vérifier l'usure des pneus et les remplacer si nécessaire.
- Vérifier que toutes les fixations et tous les accessoires fonctionnent parfaitement.
- Vérifier la tension du verrouillage du guidon et du boulon de charnière.
- Vérifier l'état de la batterie.
- Inspecter tous les branchements électriques et les prises pour vérifier l'absence d'anomalie, de dégradation, de mauvais contact ou autre problème de raccordement..

VÉRIFICATIONS ANNUELLES

- Vérifier les roulements de direction de la roue avant.
- Roulements du guidon
- Vérifier la qualité des soudures du châssis
- Vérifier le moyeu de roue arrière sur l'essieu arrière
- Vérifier tous les boulons des roues
- Vérifier les vis de sécurité de l'essieu
- Vérifier les écrous de montage du moteur
- Vérifier le disque de frein magnétique du moteur et son fonctionnement
- Vérifier l'absence de défaut du faisceau principal de câblage
- Vérifier tous les composants de la direction
- Nettoyer le châssis et repeindre les parties exposées.
- Remplacer les joints d'étanchéité défectueux.
- Programmer un cycle complet pour vérifier le bon fonctionnement global.
- Tester la batterie pour vérifier sa capacité opérationnelle. (Pour plus d'informations, adressez-vous à votre revendeur agréé Luggie).

Remarque : L'inspection annuelle comprend également les tâches hebdomadaires, semestrielles et annuelles présentées ci-dessus.

LUBRIFICATION

Utilisez une huile lubrifiante ordinaire, non corrosive (WD-40, par exemple) sur les pièces mobiles. Tous les roulements de roue sont scellés en usine et ne doivent généralement pas faire l'objet de lubrification supplémentaire. Les roulements du guidon doivent être lubrifiés avec une graisse pour roulements ordinaire. L'essieu moteur est rempli en usine d'un lubrifiant spécial qui ne doit normalement pas être remplacé.

△ **Attention : NE MÉLANGEZ PAS** ce lubrifiant d'usine avec un autre lubrifiant. Le non-respect de cet avertissement risque d'entraîner l'annulation de la garantie de votre batterie.

Attention : NE MÉLANGEZ PAS ce lubrifiant d'usine avec un autre lubrifiant. Le non-respect de cet avertissement risque d'entraîner l'annulation de la garantie de votre batterie.



Q: Pourquoi mon Luggie ne démarre-t-il pas ?

R: Vérifiez que le bouton d'alimentation est en position « Marche ». Si c'est le cas, l'indicateur de niveau de la batterie doit être opérationnel. Si le voyant d'état de la console supérieure clignote une fois par seconde, cela signifie que le niveau de charge de la batterie est faible. Chargez votre batterie.

Q: Que faire si le témoin lumineux du bouton d'alimentation ne fonctionne pas en position «ON» ?

R: Assurez-vous que le chargeur n'est pas branché à la prise de charge de votre scooter. Lorsque votre scooter est en charge, vous ne pouvez pas l'utiliser.

Q: Que faire si mon Luggie s'arrête sans raison apparente ?

R: Il se peut que votre batterie ne fonctionne pas correctement. Contactez votre revendeur agréé Luggie.

Q: Que faire si l'indicateur de batterie fonctionne correctement mais que le voyant d'alimentation clignote et que le Luggie est inutilisable ?

A1: Vérifiez les codes d'erreur par le clignotement du LED de votre interrupteur d'alimentation. **A2:** Assurez-vous que le système de desserrage du frein magnétique n'est pas en position débrayée. Si le desserrage du frein magnétique est en position débrayée, le voyant d'état de l'interrupteur d'alimentation clignote cinq fois.

Q: Que faire si mon Luggie ne ralentit pas ou présente des irrégularités de comportement ?

R: Coupez l'alimentation électrique de l'appareil et contactez votre revendeur agréé Luggie.

⚠Avertissement : Si, pour une raison ou l'autre, vous trouvez que votre Luggie ne réduit pas sa vitesse lorsque vous relâchez le levier oscillant, fermez le contact de votre Luggie. Le frein de stationnement s'activera immédiatement et arrêtera le scooter. Soyez prudent car le scooter risque de s'arrêter très subitement. Gardez les mains sur les poignées du guidon et penchez-vous vers l'arrière sur votre siège.

⚠Avertissement : Cette opération ne doit être effectuée qu'en cas d'urgence. L'utilisation répétée de cette opération risque d'endommager le système de transmission mécanique et le frein moteur. Informez votre revendeur agréé Luggie avant d'utiliser à nouveau votre scooter.

⚠Avertissement : Si, pour une quelconque raison, vous pensez que votre scooter ne fonctionne pas correctement ou émet des sons inhabituels, arrêtez de l'utiliser et contactez votre revendeur agréé Luggie.

RÉGULATEUR DE VITESSE

Le système du régulateur de vitesse comporte un microprocesseur sophistiqué qui contrôle en permanence les systèmes du scooter Luggie Super pour garantir la sécurisation et la fiabilité de son fonctionnement. Les conditions de sécurité contrôlées par le système du régulateur de vitesse sont les suivantes :

- Intégrité du système de contrôle de vitesse
- Voltages et circuits internes
- Tension du moteur et circuits
- Limite de la vitesse en descente en roue libre
- Tension de la batterie

Lorsque la tension de la batterie est trop basse, le témoin lumineux d'état, situé sur le bouton d'alimentation, clignote doucement pour vous indiquer que la batterie doit être rechargée. Si le régulateur de vitesse détecte une anomalie, le témoin lumineux clignotera plus rapidement, le nombre de clignotements indiquant la nature du défaut. Si votre scooter est en marche mais qu'il n'a pas fonctionné depuis un certain temps (15 minutes environ), le régulateur de vitesse passe automatiquement en mode « OFF » afin de maintenir le niveau de la batterie. Cette erreur sera supprimée dès que vous remettrez le scooter en marche.

DIAGNOSTICS D'ERREURS

Les erreurs du régulateur de vitesse sont rares. La plupart des erreurs qui surviennent lorsque le scooter est en marche sont liées à des problèmes de câbles ou à des connexions électriques défectueuses, qui sont généralement dus à une maintenance inadéquate ou à une manipulation erronée lors de l'installation ou du transport du scooter . Si votre scooter Luggie Super ne fonctionne pas correctement, consultez les codes d'erreur présentés aux pages suivantes pour identifier le problème. En cas de doute, consultez le revendeur agréé de votre scooter Luggie Super.

N'OUVREZ PAS LE BOÎTIER DE LA BATTERIE. LA GARANTIE DE LA BATTERIE SERA AUTOMATIQUEMENT CADUQUE EN CAS DE RUPTURE DU SCEAU.

RÉGLAGE DU RÉGULATEUR DE VITESSE

⚠ Avertissement : Des réglages de performances ne doivent pas être exécutés au niveau des leviers de commande oscillants, car cela risquerait à la fois de compromettre l'intégrité des contrôles de vitesse et de mettre gravement le conducteur en danger. Les réglages de performances ne peuvent être réalisés que par un technicien agréé Luggie parfaitement formé et maîtrisant entièrement la programmation et les fonctionnalités du scooter Luggie Super.

⚠ Avertissement : Des réglages incorrects risquent de causer des blessures au conducteur du scooter et/ou aux personnes situées à proximité et/ou aux propriétés environnantes. En cas de doute, consultez votre revendeur agréé Luggie.

CODES D'ÉTAT D'ERREUR

Clignot.	Description	Signification
1	Batterie faible	La batterie est faible. • Rechargez la batterie.
2	Erreur de batterie faible	La batterie est déchargée. • Rechargez la batterie. • Vérifiez la batterie, ses branchements et son système de câblage.
3	Erreur de batterie élevée	La tension de la batterie est trop élevée. Cela peut se produire en cas de surcharge et/ou en cas de descente sur une longue pente. • Si vous descendez une pente, réduisez votre vitesse pour réduire la valeur de charge de régénération de la batterie.
4	Limite actuelle de temps imparti dépassée	Le moteur a dépassé le courant nominal maximal autorisé. • Il se peut que le scooter ait calé. Débranchez le contrôleur, laissez le reposer quelques minutes, puis rebranchez-le. • Il peut s'agir d'une défaillance du moteur. Vérifiez le moteur, ses branchements et son système de câblage.
5	Erreur de frein de stationnement	Il se peut que le commutateur du frein de stationnement soit actif ou que le frein de stationnement soit défectueux. • Vérifiez le frein de stationnement, ses branchements et son système de câblage. • Vérifiez que tous les commutateurs sont dans la bonne position.
6	Anomalie OONAPU de l'obturateur	Il se peut que la fonction Stop soit activée, que le rechargement soit bloqué ou qu'une anomalie OONAPU ait été soit déclenchée. • Désactivez la condition d'arrêt (siège relevé, etc.) • Débranchez le chargeur de la batterie. • Assurez-vous que l'obturateur est au point mort lors de la réactivation du contrôleur. • Il se peut que l'obturateur doive être recalibré.
7	Erreur de pot de limite de vitesse	Il se peut que l'obturateur, le pot de limite de vitesse, le SRW ou leur câblage présente des déficiences. • Vérifiez l'obturateur, le pot de limite de vitesse et leur système de câblage.
8	Erreur de tension du moteur	Erreur liée au moteur ou à son câblage. • Vérifiez le moteur, ses branchements et son système de câblage.
9	Autre erreur	Il peut s'agir d'une erreur interne du contrôleur. • Vérifiez toutes les connexions, ainsi que le système de câblage.



SPÉCIFICATIONS TECHNIQUES

Numéro de modèle	Luggie Super
Longueur totale (déplié)	98.9cm
Longueur totale (plié)	70.5cm
Largeur totale	52.5cm
Longueur replié	70.5cm
Largeur replié	52.5cm
Hauteur replié (sans les accoudoirs)	44cm
Franchissement d'obstacles	2.5cm
Garde au sol	2.7cm
Charge maximale	164 kg
Portée maximale	18km (90kg)
Poids maximal (hors batterie)	26kg
Rayon de braquage minimal	105cm
Vitesse maximale en marche avant	6km/h
Largeur de renversement	193cm
Angle du dossier	1°
Batterie Li-Ion	10.5Ah
Largeur du siège	43.2cm
Profondeur du siège	39.2cm
Hauteur du dossier	55.8cm
Distance du repose-pieds au siège	44.3cm
Angle des jambes au siège	107°
Distance de l'accoudoir au siège	18.5cm
Diamètre du roue motrice	11.5cm
Stabilité dynamique en montée	6°

CLASSIFICATION

Véhicule de type « A » pour utilisation intérieure, avec certaines fonctionnalités pour une utilisation extérieure (EN12184:1999).

Angle de pente maximal autorisé : 6 degrés pour le Luggie Super, pour une charge maximale 164 kg.

 **Avertissement :** L'angle de pente de sécurité est mesuré avec le siège dans sa position la plus haute et avec un poids maximal défini sur 164kg. Le moteur de votre scooter est puissant et capable de gravir une pente supérieure à la hauteur de sécurité recommandée. Le dépassement de l'angle recommandé risque de provoquer des dommages corporels. Quelles que soient les circonstances, n'essayez pas de gravir une pente supérieure à 6 degrés. Cela risquerait de déstabiliser votre scooter.

Vitesse maximale : 6km/h [tolérance d'environ +/-10 %] selon le poids et les tolérances de fabrication.

Portée : Testé conformément aux normes ANSI/RESNA, WC Vol 2, Section 4 et ISO 7176-4.

Résultats dérivés du calcul théorique basé sur les spécifications de la batterie et des performances du système. Test mené avec la capacité de poids maximum.

Cela varie en fonction du poids de l'utilisateur, du type de terrain (revêtement), du niveau d'ampérage, de la charge et de l'état des batteries, du type et de l'état des pneus. Cette spécification peut faire l'objet d'une variance de +10% , -5%.

Remarque : Votre batterie requiert une période d'« accumulation » avant d'atteindre sa capacité optimale (pouvant atteindre 20 cycles de charge/décharge). Reportez-vous à la section Charge de la batterie de ce manuel.

Taille des roues : Roue avant : 15,2 cm, roue arrière, 17,7 cm PU fixe

Batterie : Luggie Super : Batterie Li-Ion de 10,5/AH, conforme à la norme UN38.3

Chargeur : Entrée CA : 100-240 volts, 50/60 Hz,
Sortie CC : 24 volts. 5 A pour la batterie li-ion

Conformité aux normes :EN60335-2-29 et EN12184

EN12184:1999 (Clause 9.8)

EN55022:2010, Classe B

EN60601-1-2:2007/ CISPR 11: 2009+A1: 2010

IEC61000-4-2/ IEC61000-4-3

FCC Deel 15:2010, Subpart B, Class B

Système électrique : 24 volts CC

Système de transmission : Traction arrière et essieu moteur scellé.

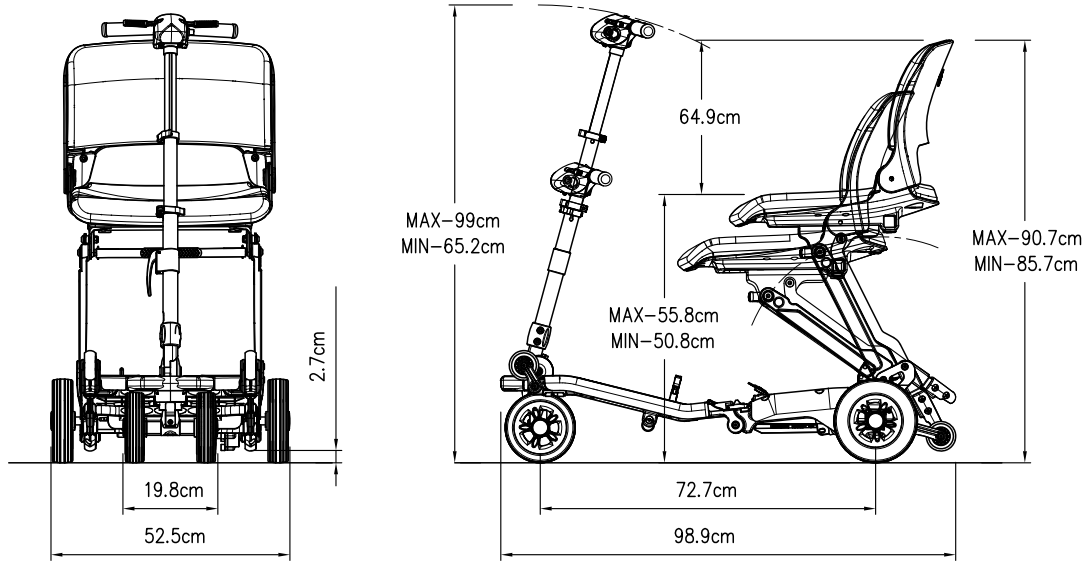
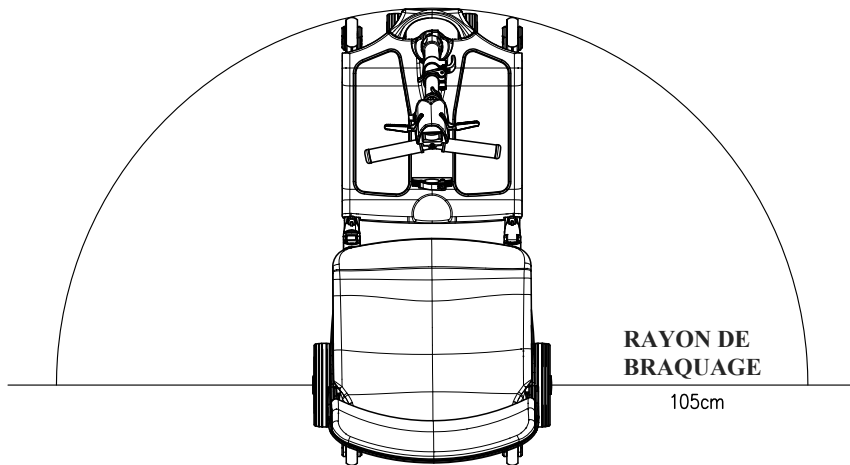

Luggie Super



GUIDE D'INSTALLATION DES ACCOUDOIRS DU LUGGIE

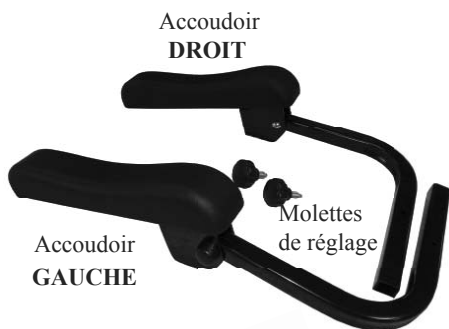

Déballage des accoudoirs

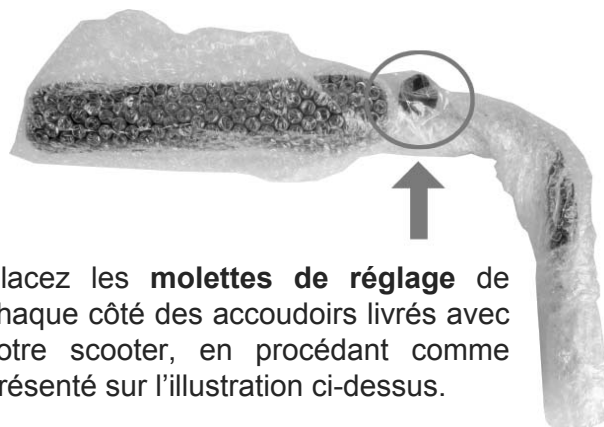

Placez les **molettes de réglage** de chaque côté des accoudoirs livrés avec votre scooter, en procédant comme présenté sur l'illustration ci-dessus.

Installation des accoudoirs

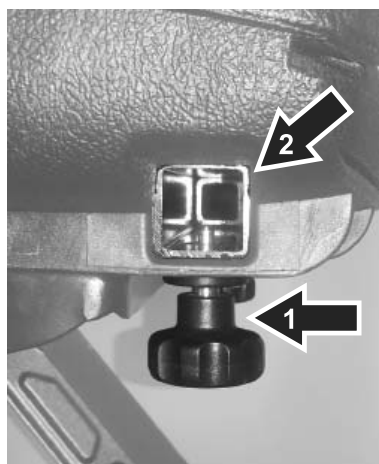

Procédez à l'installation des accoudoirs et des molettes de réglage inclus dans le pack de livraison de votre scooter Luggie. Les molettes de réglage sont situées autour de chacun des accoudoirs correspondants.

- 1** Insérez et vissez les molettes de réglage à l'arrière du siège, tel que présenté sur l'illustration de gauche. *(Remarque : Les molettes ne doivent pas être vissées trop fermement. Il s'agit de molettes à goupille qui permettent le réglage précis de la largeur de vos accoudoirs).*
- 2** Placez l'accoudoir gauche, tirez la mollette de réglage vers le bas en insérant l'accoudoir dans les crans prévus, tels que présenté sur l'illustration, avec les 4 trous de tige situés vers le bas. Réglez la largeur des accoudoirs en tirant sur les molettes de réglage jusqu'à la largeur de votre choix. Répétez la procédure ci-dessus pour installer l'accoudoir droit.



AVIS DE SECURITÉ

⚠ Avertissement : Les ondes radio peuvent affecter le bon fonctionnement de votre scooter. Votre scooter électrique est conçu pour fonctionner dans des environnements appropriés. Toutefois, les ondes radio, de transmission (antennes de transmissions TV et radio), les radios amateurs (HAM) et les émetteurs-récepteurs radio (TRX), ainsi que les téléphones portables peuvent nuire au bon fonctionnement des scooters électriques. Pour éviter le déclenchement automatique du système de freinage ou certains mouvements incontrôlés du véhicule, suivez les consignes énoncées ci-après.

- N'utilisez ni votre téléphone portable ni un appareil radio émetteur-récepteur lorsque vous conduisez votre Luggie.
- Évitez d'être en contact ou à proximité d'émetteurs tels que des stations de radio ou de télévision.
- En cas de mouvement ou de freinage imprévu, fermez immédiatement le contact de votre Luggie.
- Notez que l'ajout d'accessoires ou de pièces détachées ou encore la modification de votre scooter électrique pourraient le rendre plus sensible aux interférence radio.

Remarque : Il n'existe aucun moyen tangible d'évaluer les répercussions de ces éléments sur le bon fonctionnement de votre scooter Luggie Super.

- Veuillez reporter tout incident de mouvement non intentionnel ou de desserrage de freins à votre revendeur agréé Luggie, en lui signalant l'éventuelle proximité de sources d'émission radiophonique. Un technicien agréé sera en mesure de diagnostiquer votre scooter et d'éliminer les composants responsables du dysfonctionnement.

Votre scooter a été testé conformément aux réglementations suivantes de la norme européenne EN12184. Émissions EN55022(B), Immunité IEC61000-4-2, IEC61000-4-3, ESD IEC801-2.

Remarque : Tous les chiffres, vitesses, mesures et fonctions présentés dans ce manuel doivent être considérés comme des valeurs approximatives et ne constituent PAS des spécifications. Notre politique est axée sur l'amélioration constante de nos produits, Nous nous réservons le droit de modifier, sans notification préalable, les mentions de poids et de mesures, ou d'autres données techniques présentées dans ce manuel.

Profitez de votre Luggie !

 ACCESSOIRES DISPONIBLES EN OPTION

		
<p>Station d'accueil</p>		

Le Luggie Super est un scooter pliable destiné aux personnes à mobilité réduite, doté d'une large gamme d'accessoires, disponibles en option. Pour plus d'informations sur ces accessoires en option, présentés ci-dessus, contactez votre revendeur agréé Luggie.

⚠ Avertissement : NE SURCHARGEZ PAS votre scooter avec trop d'accessoires car cela augmenterait le poids et risquerait de nuire à votre stabilité.



CONDITIONS DE GARANTIE

Prenez note de votre numéro de série.

(Ce numéro est situé sur le tube du cadre avant, sous le capot du châssis avant).

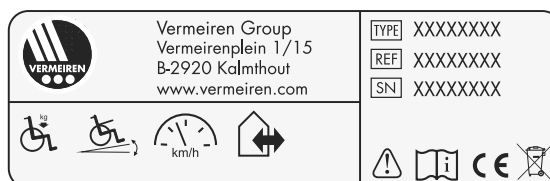

(l' image est affichée pour référence uniquement)

Le cadre de votre scooter est garanti 36 mois, 12 mois à partir de la date d'achat, contre les défauts causés par des vices de matériau ou de fabrication ou par le dysfonctionnement des composants électroniques. Cette garantie s'ajoute à vos droits légaux et est sans incidence sur eux. Les produits réparés ou remplacés sont soumis aux mêmes conditions de garantie, dans la limite de la période de couverture de la garantie. Cette garantie s'applique exclusivement aux pièces agréées ou fournies par votre revendeur agréé Luggie. Consultez votre contrat de garantie pour plus d'informations. Étant donné la nature de prescription individuelle de ce produit, cette garantie n'est pas transférable.

Remarque : Une assurance de prolongation de garantie est disponible sur demande auprès de votre revendeur local.

EXCLUSIONS:

Cette garantie ne couvre pas les consommables et autres éléments à remplacer en raison d'un accident, d'une maintenance inappropriée ou d'une mauvaise utilisation du produit, en particulier : pneus, crevaisons, lubrification, tapis, joints d'huile, joints, vis, garnitures, brosses de moteur, fusibles, batterie, poignées, etc. Cette garantie ne pourra pas être appliquée si votre Luggie présente des signes d'utilisation excessive ou abusive ou s'il a été modifié sans l'autorisation de votre revendeur agréé.

Les éléments suivants ne sont pas couverts par la garantie :

1. Les bruits ou vibrations qui n'affectent pas la qualité et le fonctionnement du scooter.
2. Les dommages dus à un manque d'entretien, à une utilisation inappropriée ou à un stockage inadéquat.
3. Les frais inhérents à l'entretien et à la maintenance du véhicule.
4. Les frais de réparation au titre de la garantie, les pertes ou les compensations dues à l'impossibilité d'utiliser le scooter (frais de téléphone, d'expédition, de location de voiture, de transport, etc.).

PARTIES MÉTALLIQUES

Les composants tels que les pièces de la structure métallique et les composants chromés requièrent des soins spécifiques et peuvent se détériorer dans certaines conditions. En cas de négligence, l'humidité et le sel peuvent provoquer la corrosion de ces composants. Les cires d'entretien pour voitures doivent être utilisées pour éviter d'endommager les pièces métalliques. Le non-respect de cette consigne de nettoyage et de protection peut annuler votre garantie.

PEINTURES :

La garantie ne couvre pas la détérioration des peintures dans le temps (décoloration naturelle). L'utilisateur est responsable du nettoyage et de la protection des parties peintes.

RÉGULATEUR DE VITESSE :

L'entretien du régulateur de vitesse ou du chargeur de la batterie ne peut être effectué que par un technicien agréé Luggie. Toute tentative d'ouverture ou de démontage de ces éléments annulerait immédiatement la garantie de cet élément.

BATTERIE :

Votre batterie est couverte par la garantie limitée de 6 mois du fabricant, soumise à des clauses très strictes en matière d'usure et à de détérioration. Les dysfonctionnements d'une batterie qui seraient dus à un défaut de fabrication ou à des composants défectueux se manifesteraient dans les premières semaines de son utilisation. (Pour plus d'informations, reportez-vous à la section Charge de la batterie de ce manuel). À l'issue de cette période, toute détérioration progressive des performances est considérée comme normale et est associée à l'usure raisonnable, à une utilisation incorrecte ou à un dommage accidentel et, par conséquent, n'est donc pas couverte par la garantie du fabricant. (La batterie est garantie en tant que pièce détachée, seules la partie endommagée est remplaçable).

⚠ Avertissement : N'ESSAYEZ PAS d'ouvrir la batterie. La garantie de la batterie sera caduque en cas de rupture du sceau.

CONTRÔLES D'ENTRETIEN

À l'instar de tous les véhicules motorisés, votre Luggie bénéficie de contrôles d'entretien réguliers afin d'en garantir le fonctionnement optimal. La fréquence de ces inspections dépend de l'utilisation de votre véhicule. Il est vivement recommandé de prendre contact avec votre revendeur Luggie local agréé pour organiser un contrôle de service. (Reportez-vous à la Section Entretien et maintenance de ce manuel). Il est recommandé de procéder à un entretien complet de votre Luggie au moins tous les 12 mois, ou plus fréquemment, selon votre utilisation. La garantie de votre Luggie sera caduque si l'entretien ordinaire n'a pas été effectuée tel que décrit dans la section Entretien et Maintenance de ce manuel.

CONTRÔLES D'ENTRETIEN ET GARANTIE DE SERVICE :

Si votre Luggie doit faire l'objet d'une attention particulière en raison d'une défaillance aux termes de la garantie, contactez le revendeur à qui vous avez acheté votre scooter. Il se peut que le Luggie présenté et décrit dans ce manuel ne soit pas exactement identique, au détail près, à votre propre Luggie. Toutes les instructions sont néanmoins entièrement applicables, indépendamment des différences au niveau des détails. Si vous souhaitez davantage de précisions concernant les détails mentionnés dans ce manuel, consultez votre revendeur agréé avant de conduire votre scooter. Les contrôles d'entretien au titre de la garantie doivent être effectués par un revendeur agréé et seront généralement effectués sur le site d'achat de l'appareil. Les coûts de transport, ainsi que les frais des éventuels dommages survenus au cours de l'expédition des pièces à réparer ou à remplacer sont à la charge de l'acheteur.



FICHE D'ENTRETIEN

Cette section est destinée à vous aider à conserver les enregistrements de tous les contrôles de services et réparations effectués sur votre scooter Luggie Super. Si vous décidez de revendre ou d'échanger votre scooter, cela s'avérera particulièrement utile. L'agent d'entretien tirera également le meilleur parti de ce dossier documenté. Ce manuel devra accompagner le scooter lors de chaque entretien ou réparation. L'agent de service complètera cette section et vous renverra le manuel.

DÉTAILS DES TÂCHES À EFFECTUER	CACHET DU VENDEUR
	DATE INITIALES

DÉTAILS DES TÂCHES À EFFECTUER	CACHET DU VENDEUR
	DATE INITIALES

DÉTAILS DES TÂCHES À EFFECTUER	CACHET DU VENDEUR
	DATE INITIALES

DÉTAILS DES TÂCHES À EFFECTUER	CACHET DU VENDEUR
	DATE INITIALES

DÉTAILS DES TÂCHES À EFFECTUER	CACHET DU VENDEUR
	DATE INITIALES

DÉTAILS DES TÂCHES À EFFECTUER	CACHET DU VENDEUR
	DATE INITIALES

DÉTAILS DES TÂCHES À EFFECTUER	CACHET DU VENDEUR
	DATE INITIALES

DÉTAILS DES TÂCHES À EFFECTUER	CACHET DU VENDEUR
	DATE INITIALES

DÉTAILS DES TÂCHES À EFFECTUER	STEMPEL VAN DE HANDELAAR
	DATE INITIALES

VOTRE REVENDEUR LOCAL
(À REMPLIR PAR VOTRE
REVENDEUR LOCAL)



distributeur Vermeiren Group
Vermeirenplein 1-15
2920 Kalmthout
Belgium
www.vermeiren.com

freerider[®]

EC REP FREERIDER UK Ltd.
Unit 2C, Acre Park, Dalton Lane,
Keighley, West Yorkshire BD21 4HJ, UK

freerider[®]



FREERIDER CORP.
Head Quarter and Kaohsiung Facility:
No.22, Bengong 5th Rd., Gangshan Dist.,
Kaohsiung City 820, Taiwan(R.O.C)