

# VERMEIREN

28

M O D E D ' E M P L O I





## **Instructions pour les distributeurs**

Ce manuel d'instructions fait partie du produit et doit accompagner chaque produit vendu.

Version : B, 2014-05

Tous droits réservés, y compris la traduction.

Aucune partie de ce manuel ne peut être reproduite, sous quelque forme que ce soit (imprimée, photocopie, microfilm ou tout autre procédé) sans l'autorisation écrite du publicateur, ni traitée, dupliquée ou distribuée à l'aide de systèmes électroniques.

© N.V. Vermeiren N.V. 2014

## Table des matières

<b>Préface</b> .....	<b>2</b>
<b>1 Description du produit</b> .....	<b>3</b>
1.1 Utilisation prévue .....	3
1.2 Spécifications techniques .....	4
1.3 Composants .....	5
1.4 Accessoires .....	5
1.5 Explication des symboles .....	6
1.6 Règles de sécurité .....	6
<b>2 Utilisation</b> .....	<b>7</b>
2.1 Transport du fauteuil roulant .....	7
2.2 Montage des roues arrière (si l'axe à démontage rapide est présent) .....	7
2.3 Dépliage du fauteuil roulant .....	7
2.4 Placer ou enlever les repose-pieds .....	7
2.5 Utilisation des freins .....	8
2.6 Montage ou retrait des accoudoirs .....	9
2.7 Transfert dans et hors du fauteuil roulant .....	9
2.8 Position correcte du fauteuil roulant .....	9
2.9 Déplacements avec le fauteuil roulant .....	10
2.10 Déplacements en pente .....	10
2.11 Passage de marches ou de bordures de trottoirs .....	10
2.12 Pliage du fauteuil roulant .....	12
2.13 Retrait des roues (si l'axe à démontage rapide est présent) .....	12
2.14 Transport en voiture .....	12
<b>3 Installation et réglage</b> .....	<b>13</b>
3.1 Outils .....	13
3.2 Mode de livraison .....	13
3.3 Assise anatomique (en option) .....	14
3.4 Dossier anatomique (en option) .....	14
3.5 Réglages des freins .....	14
3.6 Réglages des repose-pieds .....	15
<b>4 Maintenance</b> .....	<b>15</b>

## Préface

Nous tenons tout d'abord à vous remercier de nous avoir fait confiance en choisissant l'un de nos fauteuils roulants.

Les fauteuils roulants Vermeiren sont le résultat de nombreuses années de recherche et d'expérience. Au cours du développement, une attention spéciale a été portée sur la facilité d'utilisation et les possibilités d'entretien du fauteuil roulant.

La durée de vie attendue de votre fauteuil roulant est fortement influencée par l'entretien et la maintenance dont il bénéficie.

Ce manuel vous aidera à connaître le fonctionnement de votre fauteuil roulant.

Le respect des instructions d'utilisation et des instructions de maintenance est une condition essentielle de la garantie.

Ce manuel reflète les derniers développements du produit. Vermeiren est autorisé à apporter des modifications sans devoir pour autant adapter ou remplacer les modèles fournis précédemment.

Pour toute question, consultez votre distributeur.

## 1 Description du produit

### 1.1 Utilisation prévue

Le fauteuil roulant est destiné aux personnes qui ont des difficultés à marcher ou sont dans l'impossibilité de marcher.

Le fauteuil roulant est destiné au transport d'une seule personne.

Le fauteuil roulant est destiné à une utilisation en intérieur et en extérieur.

L'utilisateur peut lui-même faire avant le fauteuil roulant ou se faire pousser par une autre personne.

Les différents types d'équipements et d'accessoires et la construction modulaire permettent une utilisation complète par des personnes souffrant des handicaps suivants:

- paralysie,
- de la perte de membres (amputation des jambes),
- déficience ou malformation de membres,
- de contractions ou d'affections articulaires
- insuffisances cardiaques et mauvaise circulation sanguine,
- troubles de l'équilibre,
- cachexie (perte musculaire),
- et les personnes gériatriques

En cas de fourniture pour des besoins individuels :

- de la taille et du poids corporel (maximum 110 kg ou 150 kg fauteuil roulant avec coussins anatomiques),
- de l'état physique et psychologique,
- la nature de la résidence,
- l'environnement

Votre fauteuil roulant ne doit être utilisé que sur des surfaces où les quatre roues touchent le sol et où le contact est suffisant pour entraîner les roues de manière équilibrée.

Il est recommandé de s'entraîner à un usage sur des surfaces irrégulières (pavés, etc.), pentes, courbes et à passer des obstacles ( bordures de trottoirs, etc.).

Le fauteuil roulant ne doit pas être utilisé comme échelle, ni pour le transport d'objets lourds ou chauds.

En cas d'utilisation sur des paillasons, moquettes ou revêtements de sols non fixés, le revêtement de sol peut être endommagé.

Utilisez uniquement des accessoires approuvés par Vermeiren.

Le fabricant n'est pas responsable des dommages causés par l'absence ou l'inadéquation de l'entretien, ou par le non-respect des instructions de ce manuel.

Le respect des instructions d'utilisation et des instructions de maintenance est une condition essentielle de la garantie.

## 1.2 Spécifications techniques

Les indications techniques ci-dessous sont valides pour le fauteuil roulant avec ses réglages standard. En cas d'utilisation d'autres repose-pieds/accoudoirs ou autres accessoires, les valeurs indiquées sont modifiées.

<b>Marque</b>	Vermeiren			
<b>Adresse</b>	Vermeirenplein 1/15, B-2920 Kalmthout			
<b>Type</b>	Fauteuil roulant manuel			
<b>Modèle</b>	28			
<b>Poids max. du patient</b>	110 kg 150 kg fauteuil roulant avec coussins anatomiques			
<b>Description</b>	<b>Dimensions</b>			
Largeur d'assise efficace	390 mm	440 mm	500 mm	550 mm
Largeur totale (en fonction de la largeur d'assise)	560 mm	610 mm	670 mm	750 mm
Largeur plié	290 mm	290 mm	310 mm	350 mm
<b>Description</b>	<b>Dimensions min.</b>		<b>Dimensions max.</b>	
Longueur totale avec repose-pied	1110 mm			
Longueur plié sans repose-pied	860 mm			
Hauteur plié	920 mm			
Masse totale	± 20 kg			
Masse de la partie la plus lourde	12 kg			
Des masses de pièces qui peuvent être démontés ou retirés	<b>Repose-pieds : 1,90 kg; Accoudoirs : 1,85 kg ; Roues arrières: 4,15 kg</b>			
Stabilité statique en descente	15°			
Stabilité statique en montée	15°			
Stabilité statique latérale	15°			
Passage d'obstacle	60 mm			
Angle du plan d'assise	5°			
Profondeur d'assise efficace	430 mm			
Hauteur de la surface d'assise sur le bord avant	500 mm			
Angle du dossier	5°			
Hauteur du dossier	420 mm			
Distance entre le repose-pied et le siège	420 mm		520 mm	
Angle entre le palette et le siège	9°			
Angle entre le jambe de repose-pied et le siège	115°			
Distance entre la manchette et le siège	230 mm			
Emplacement avant de la structure des accoudoirs	220 mm			
Diamètre de la main-courante	535 mm			
Emplacement horizontal de l'essieu (flèche)	-3 mm			
Rayon de braquage minimal	1680 mm			
Diamètre des roues arrière PU	24"			
Pression des pneus, roues arrières (roues motrices) (pour les pneus à air)	Max. 3,5 bars			
Diamètre des roues directrices PU	200 mm			
Pression des pneus, roues directrices (pour les pneus à air)	Max. 2,5 bars			
Température de stockage et d'utilisation	+ 5 °C		+ 41 °C	

Humidité de stockage et d'utilisation	30%	70%
Nous nous réservons le droit d'apporter des modifications. Tolérances $\pm 15$ mm / 1,5 kg / °		

*Tableau 1 : Spécifications techniques 28*

Le fauteuil roulant satisfait aux exigences posées dans :

ISO 7176-8: Exigences et méthodes de test pour les forces statiques, d'impact et de fatigue.

EN 1021-1 : Evaluation de l'allumabilité des meubles garnis - Cigarette fumante comme source d'inflammation

EN 1021-2 : Détermination de l'allumabilité des meubles garnis - Equivalent de la flamme d'une allumette comme source d'inflammation

### 1.3 Composants

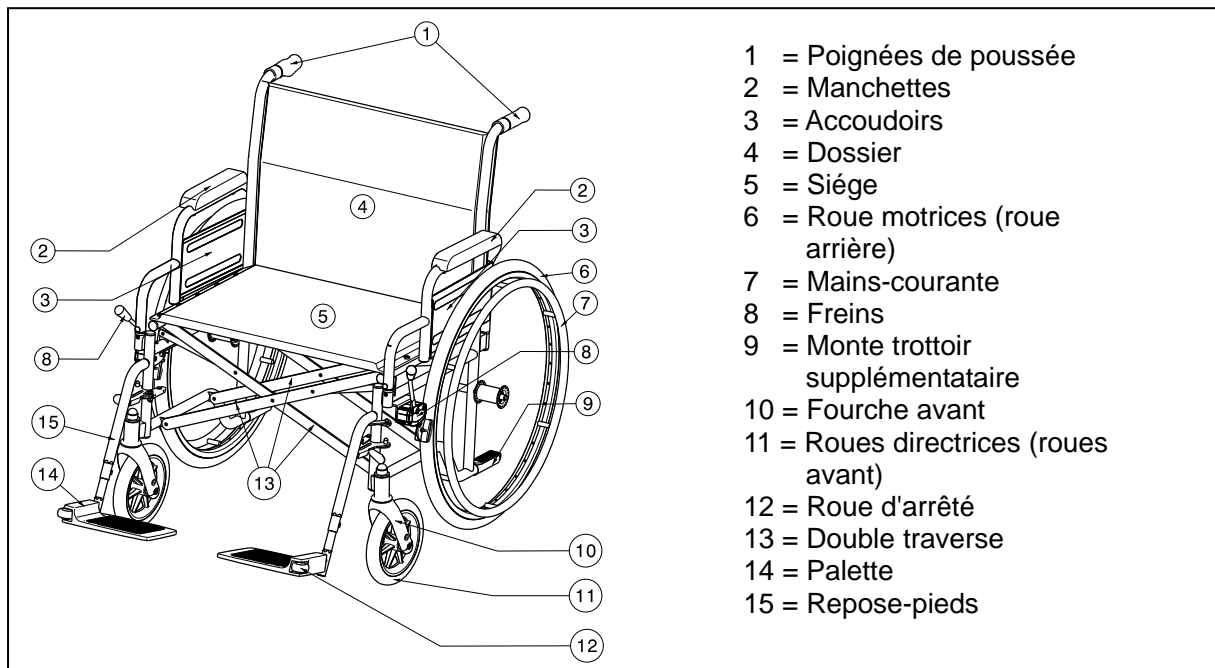

### 1.4 Accessoires

Les accessoires suivants sont disponibles pour le 28 :

- Accoudoirs (B02, B05, B66, B66O)
- Repose-pieds, repose-jambes (B06, B07, B08, BZ7, BZ8, BZ9, BZ10, BK7, BL7, BA6, BK6)
- Tablette (B12)
- Porte béquille (B31)
- Porte sérum (B52)
- Dossier (L14, L24)
- Ceinture de sécurité (B20, B58) à monter sur les tubes du dossier
- Anti-bascule (B78) à fixer sur le cadre arrière inférieur
- Frein à tambour pour l'accompagnateur (B74) pour fixer aux poignées
- Kit poussete (T30)
- Kit amputé: deport des roues arrières (AMP)
- Axe à démontage rapide (B80)
- Roues à batons (B86)
- Appui-tête (B47, L55, L58)
- Barre de poussée (B90)
- Supports latéraux, Pelottes (L04)

## 1.5 Explication des symboles



Poids maximum



Usage intérieur et extérieur



Pente sécurisée maximale



Conformité CE



Désignation type



Ne convient pas pour être utilisé comme siège dans un véhicule motorisé

## 1.6 Règles de sécurité

- ⚠ Lorsque vous utilisez les roues motrices, veillez à ce qu'aucun objet et/ou partie du corps ne puisse prendre dans les rayons, sous peine de blessures et/ou de dégâts à votre fauteuil roulant.
- ⚠ Actionnez les freins de stationnement avant de vous installer ou de quitter votre fauteuil roulant.
- ⚠ Ne montez pas sur les palettes pour vous asseoir ou pour sortir du fauteuil roulant. Il doit être repliés vers le haut ou tout le repose-pied doit être tourné vers l'extérieur.
- ⚠ Observez les effets sur le comportement du fauteuil roulant lorsque vous déplacez son centre de gravité, sur une pente ou une montée, sur un sol avec une pente latérale ou lors du franchissement d'obstacles par exemple. Faites-vous aider par un accompagnateur.
- ⚠ Lorsque vous prenez des objets (qui se trouvent devant, à côté ou derrière le fauteuil roulant), veillez à ne pas trop vous pencher en dehors du fauteuil roulant. Car il y a un risque de basculement en raison du déplacement du centre de gravité.
- ⚠ Lorsque vous franchissez des portes, des arches, etc., assurez-vous d'avoir assez d'espace sur les côtés de façon à ne pas coincer ou écraser vos mains ou vos bras et à ne pas endommager votre fauteuil roulant.
- ⚠ Utilisez votre fauteuil roulant exclusivement en suivant les dispositions en vigueur. Par exemple, évitez de perdre le contrôle lorsque vous vous dirigez vers des obstacles (marches, bordures, chambranles, etc.) ou lorsque vous descendez d'un rebord. Le fabricant n'assume aucune responsabilité en cas de dommages causés par une surcharge, une collision ou toute autre utilisation inadaptée.
- ⚠ Les escaliers ne peuvent être franchis qu'avec l'aide d'un accompagnateur/d'une accompagnatrice. Si un élévateur, des rampes ou des ascenseurs sont disponibles, utilisez-les.
- ⚠ Lors de tout déplacement sur la voie publique, vous êtes soumis au code de la route.
- ⚠ Lorsque vous utilisez votre fauteuil roulant, vous ne devez pas être sous l'influence de l'alcool ou de médicaments comme pour la conduite d'autres véhicules. Ceci vaut également pour l'intérieur.
- ⚠ Lors de déplacements à l'extérieur, adaptez votre conduite aux conditions climatiques et du trafic.
- ⚠ Lors du transport du fauteuil roulant, ne la saisissez jamais par les pièces mobiles (accoudoir, repose-pieds, etc.).
- ⚠ Pour être bien visibles dans l'obscurité, portez les vêtements les plus clairs possible ou des vêtements réfléchissants et vérifiez que les réflecteurs fixés sur les côtés et à l'arrière de votre fauteuil roulant sont clairement visibles.



⚠ Veillez à ne pas dépasser la charge utile maximale (Voir tableau 1: Poids max. du patient).

## 2 Utilisation

Ce chapitre décrit l'utilisation quotidienne. **Ces instructions sont destinées à l'utilisateur et au distributeur.**

Le fauteuil roulant est livré entièrement assemblé par votre distributeur. Les instructions destinées au distributeur pour le réglage du fauteuil roulant sont indiquées au § 3.

### 2.1 Transport du fauteuil roulant

Le meilleur moyen de déplacer le fauteuil roulant consiste à le faire rouler sur ses roues.

Si cela n'est pas (par exemple en cas de retrait des roues arrière pour le transport dans une voiture), saisir fermement le cadre à l'avant et les poignées. Ne pas saisir le fauteuil roulant par les repose-pieds ni par les accoudoirs.

### 2.2 Montage des roues arrière (si l'axe à démontage rapide est présent)

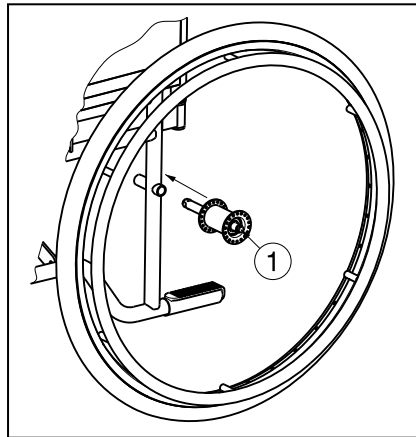

1. Prenez la roue arrière et poussez sur le bouton ①.
2. Maintenez le bouton enfoncé et montez l'essieu arrière jusqu'à ce qu'il soit bloqué.
3. Relâchez le bouton ①.
4. Vérifiez que la roue est bloquée.

### 2.3 Dépliage du fauteuil roulant

⚠ **ATTENTION** : risque de coincement - Laissez les doigts à l'écart des pièces amovibles du fauteuil roulant.

1. Placez-vous derrière le fauteuil roulant.
2. Utilisez les poignées pour ouvrir le fauteuil roulant autant que possible.
3. Placez-vous à l'avant du fauteuil roulant.
4. Poussez sur les deux tubes de l'assise vers le bas jusqu'à ce qu'ils soient fixés à leur place.

### 2.4 Placer ou enlever les repose-pieds

⚠ **AVERTISSEMENT** : risque de blessures – Vérifiez que les repose-pieds sont fermement installés avant d'utiliser le fauteuil roulant.

⚠ **ATTENTION** : risque de blocage – Ne pas placer d'objets ou vos doigts au niveau de la partie amovible du repose-pieds.

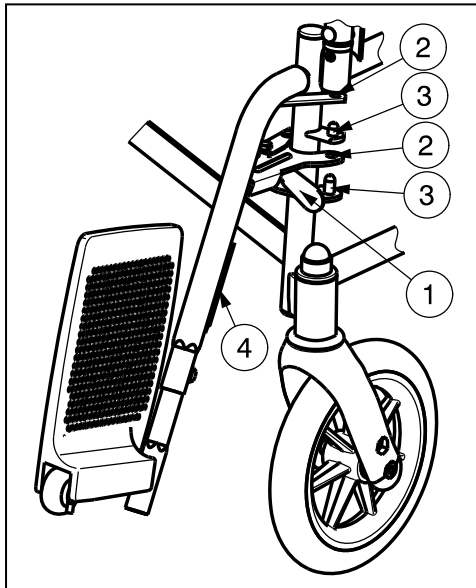

L'installation de repose-pied se fait de la manière suivante :

1. Gardez le repose-pied en oblique sur la partie externe de la structure du fauteuil roulant.
2. Montez les crans ② du repose-pied au niveau des broches ③ fixées à la structure.
3. Basculez le repose-pied vers l'intérieur jusqu'à ce qu'il se bloque en position. Si vous éprouvez des difficultés lorsque vous devez river, exercer légèrement une pression sur le verrouillage.
4. Tournez la palette vers le bas.
5. Remplacez maintenant la bande pour les mollets dans les crochets ④.

Pour retirer le repose-pied :

1. Enlevez d'abord la bande pour les mollets en la détachant du crochet ④ des deux côtés.
2. Poussez le levier ① se trouvant à proximité de la fixation de repose-pied vers l'arrière.
3. Tournez le repose-pied vers l'extérieur du fauteuil roulant.
4. Tirez les crans ② du repose-pied des broches ③ fixées à la structure.

## 2.5 Utilisation des freins

- ⚠ **AVERTISSEMENT** : les freins n'ont pas pour but de ralentir le fauteuil roulant lors de déplacements – Ne les utilisez que pour éviter des mouvements non souhaités.
- ⚠ **AVERTISSEMENT** : le fonctionnement du freins à mains ont influencé par l'usure et les salissures des pneus (eau, huile, boue...). Vérifiez l'état des pneus avant chaque utilisation.
- ⚠ **AVERTISSEMENT** : les freins sont réglables et sont sujets à l'usure – Vérifiez leur fonctionnement avant chaque utilisation.

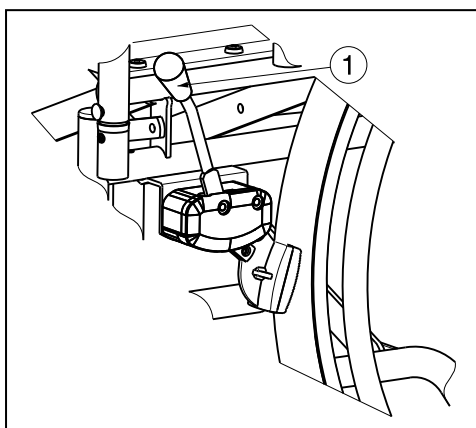

Pour actionner les freins :

1. Poussez les poignées de freins ① vers l'avant jusqu'à ce que vous sentiez un clic net.
- ⚠ **ATTENTION** : risque de mouvements non souhaités. Vérifiez que le fauteuil roulant se trouve sur une surface horizontale plane avant de relâcher les freins. Ne relâchez jamais les deux freins en même temps.

Pour relâcher les freins :

1. Relâchez un frein en tirant la poignée ① vers l'arrière.
2. Saisissez la main-courante (si disponible) de la roue libre avec la main.
3. Désactivez l'autre frein en tirant le levier ① vers l'arrière.

## 2.6 Montage ou retrait des accoudoirs

- ⚠ **ATTENTION** : Risque de pincement - Éloignez vos doigts, les ceintures et les vêtements de la partie inférieure de l'accoudoir.
- ⚠ **ATTENTION** : Risque de blessures – Vérifiez que les accoudoirs est fermement installé avant d'utiliser le fauteuil roulant.

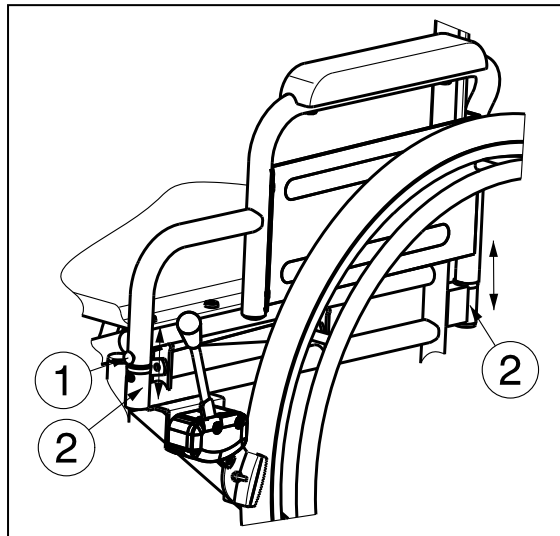

Le retrait des accoudoirs du fauteuil roulant s'effectue en suivant les instructions ci-dessous.

1. Appuyez sur le bouton poussoir ① situé à l'avant de l'accoudoir.
2. Soulevez le support d'accoudoir ② fixé au cadre de l'assise.

Les accoudoirs du fauteuil roulant peuvent être montés en suivant les instructions suivantes.

1. Montez l'accoudoir au niveau des supports de cadre de l'assise ②.
2. Poussez le bouton poussoir d'accoudoir ① jusqu'à ce que celui-ci soit dans le tube du châssis.
3. Vérifiez que l'accoudoir est fixé fermement.

## 2.7 Transfert dans et hors du fauteuil roulant

- ⚠ **ATTENTION** : Si vous ne pouvez pas réaliser le transfert en toute sécurité, demandez à quelqu'un de vous aider.
- ⚠ **ATTENTION** : risque de basculer hors du fauteuil roulant. Ne vous levez pas sur les palettes.

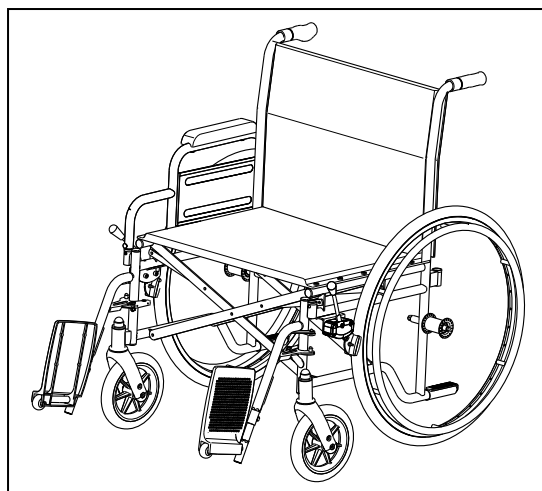

1. Placez le fauteuil roulant aussi près que possible de la chaise, du canapé ou du lit concerné par le transfert.
2. Vérifiez que les deux freins du fauteuil roulant sont actionnés.
3. Pliez les palettes vers le haut pour éviter de prendre appui sur elles.
4. Si le transfert est réalisé sur le côté du fauteuil roulant, enlevez l'accoudoir de ce côté (voir § 2.6).
5. Procédez au transfert vers/depuis le fauteuil roulant.

## 2.8 Position correcte du fauteuil roulant

Recommandations pour une utilisation confortable du fauteuil roulant :

- Placez votre dos aussi proche que possible du dossier.
- Assurez-vous que vos cuisses soient horizontales. Réglez la longueur des palettes si nécessaire (voir § 3.6.1).

## 2.9 Déplacements avec le fauteuil roulant

- ⚠ **AVERTISSEMENT** : risque de pincement – Évitez de laisser vos doigts se prendre dans les rayons des roues.
- ⚠ **AVERTISSEMENT** : risque de pincement - Soyez prudent lorsque vous franchissez des passages étroits (portes, par exemple).
- ⚠ **AVERTISSEMENT** : risque de brûlures – Soyez prudent lorsque vous vous déplacez dans des environnements chauds ou froids (lumière du soleil, froid extrême, saunas, etc.) pendant une certaine durée et lorsque vous le touchez - Les surfaces peuvent prendre la température de l'environnement.

1. Relâchez les freins.
2. Saisissez le haut des deux mains-courantes.
3. Penchez-vous en avant et poussez les mains-courantes vers l'avant jusqu'à ce que vos bras soient tendus.
4. Ramenez doucement vos bras vers le haut des mains-courantes et répétez ce mouvement.

## 2.10 Déplacements en pente

- ⚠ **AVERTISSEMENT** : contrôlez votre vitesse, déplacez-vous sur les pentes aussi lentement que possible.
- ⚠ **AVERTISSEMENT** : prenez en compte les capacités de votre accompagnateur – Si votre accompagnateur n'a pas la force suffisante pour contrôler le fauteuil roulant, actionnez les freins.
- ⚠ **AVERTISSEMENT** : risque de basculement. Penchez-vous vers l'avant pour déplacer votre centre de gravité vers l'avant. Vous gagnerez ainsi en stabilité.



1. Si le fauteuil roulant est équipé d'une ceinture de sécurité, utilisez-la.
2. N'essayez pas de franchir des pentes trop difficiles. Les angles maximum de la pente (vers le haut et vers le bas) figurent au tableau 1.
3. Demandez à un accompagnateur de vous aider à franchir une pente.
4. Penchez-vous vers l'avant pour déplacer votre centre de gravité vers l'avant.

## 2.11 Passage de marches ou de bordures de trottoirs

### 2.11.1 Descente de marches ou de bordures de trottoirs

Il est possible de descendre de petites bordures de trottoirs en avançant. Assurez-vous que les palettes ne touchent pas le sol.



Un utilisateur entraîné peut franchir seul de petites marches ou bordures de trottoirs :

- ⚠ **AVERTISSEMENT** : risque de basculement. Si vous n'êtes pas assez expérimenté avec votre fauteuil roulant, demandez de l'aide à quelqu'un.
1. Mettez plus de poids sur les roues arrière pour réduire la pression sur les roues avant.
  2. Franchissez les bordures de trottoirs.

Il est possible de franchir des bordures de trottoirs plus hautes avec un assistant :

1. Demandez à l'assistant d'incliner légèrement le fauteuil roulant vers l'arrière.
2. Franchissez les bordures de trottoirs en roulant sur les roues arrière.
3. Reposez le fauteuil roulant sur ses quatre roues.



Un utilisateur entraîné peut franchir seul des bordures de trottoirs plus hautes. Tournez le fauteuil roulant, roues arrière face à la bordure de trottoir.

1. Tournez le fauteuil roulant, roues arrière face à la bordure de trottoir.
2. Penchez-vous vers l'avant pour déplacer votre centre de gravité vers l'avant.
3. Reculez près de la bordure de trottoir.
4. Utilisez la main-courante pour contrôler la descente de la bordure de trottoir.

## 2.11.2 Montée de marches ou de bordures de trottoirs

Montez des marches ou bordures de trottoirs avec un assistant de la manière suivante :



1. Assurez-vous que les palettes ne touchent pas les bordures de trottoirs.
2. Demandez à l'assistant d'incliner légèrement le fauteuil roulant vers l'arrière, juste assez pour placer les roues avant en haut de la bordure de trottoir.
3. Penchez-vous vers l'arrière et déplacez votre centre de gravité au-dessus de la roue arrière.
4. Placez les roues avant sur la bordure de trottoir.
5. Montez la bordure du trottoir avec les roues arrière du fauteuil roulant.

Franchissez les bordures de trottoirs hautes en marche arrière :

1. Tournez le fauteuil roulant, roues arrière face à la bordure de trottoir.
2. Penchez-vous vers l'arrière et déplacez votre centre de gravité au-dessus de la roue arrière.
3. Demandez à l'assistant de tirer le fauteuil roulant sur la bordure de trottoir.
4. Reprenez votre position normale dans le fauteuil roulant.

Un utilisateur entraîné peut franchir seul des bordures de trottoirs.

**⚠ AVERTISSEMENT : risque de basculement. Si vous n'êtes pas assez expérimenté pour contrôler le fauteuil roulant, demandez de l'aide à quelqu'un.**



1. Roulez jusqu'aux bordures de trottoirs.
2. Assurez-vous que les palettes ne touchent pas les bordures de trottoirs.
3. Penchez-vous vers l'arrière pour déplacer votre centre de gravité vers les roues arrière.



4. Franchissez la bordure de trottoir avec les roues avant.
5. Penchez-vous vers l'avant pour plus de stabilité.
6. Franchissez la bordure de trottoir avec les roues arrière.

### 2.11.3 Passage d'escaliers

Le passage d'escaliers en restant sur le fauteuil roulant doit toujours se faire dans le respect des règles suivantes :

**⚠ AVERTISSEMENT : risque de basculement – Passez toujours des escaliers avec 2 accompagnateurs.**

1. Retirez les repose-pieds.
2. Un assistant incline légèrement le fauteuil roulant vers l'arrière.
3. Le deuxième assistant attrape l'avant du châssis.
4. Restez calme, évitez les mouvements brusques et gardez les bras à l'intérieur du fauteuil roulant.
5. Passez les marches sur les roues arrière du fauteuil roulant.
6. Remontez les repose-pieds après le passage des escaliers.

### 2.12 Pliage du fauteuil roulant

**⚠ ATTENTION : risque de coincement - N'insérez pas les doigts entre les éléments du fauteuil roulant.**

1. Pliez ou retirez les repose-pieds (voir § 2.4).
2. Saisissez l'avant et l'arrière du siège et tirez vers le haut.

### 2.13 Retrait des roues (si l'axe à démontage rapide est présent)

Les roues arrière peuvent être retirées pour faciliter le transport du fauteuil roulant :

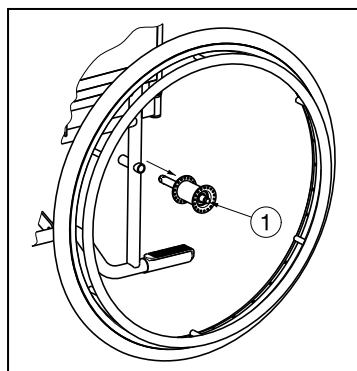

1. Vérifiez que les freins ne sont pas actionnés.
2. Prenez le fauteuil roulant sur le côté du châssis où vous souhaitez retirer la roue.
3. Appuyez sur le bouton ① au centre du moyeu.
4. Tirez la roue hors du châssis.

### 2.14 Transport en voiture

**⚠ DANGER : risque de lésion - Le fauteuil ne convient pas pour être utilisé comme un siège dans un véhicule motorisé.**

**⚠ AVERTISSEMENT : risque de blessure – Vérifiez que le fauteuil roulant est bien fixé. Vous évitez ainsi des blessures des passagers en cas de collision ou de freinage brutal.**

**⚠ AVERTISSEMENT : risque de blessure. N'utilisez JAMAIS la même ceinture pour le fauteuil roulant et le passager.**

N'utilisez jamais le fauteuil roulant comme un siège dans une voiture ou dans un autre véhicule. Le fauteuil roulant est marqué avec le symbole suivant :



Pour transporter le fauteuil roulant dans la voiture, respectez les étapes suivantes :

1. Retirez les repose-pieds, les accoudoirs et les accessoires.
2. Stockez-les en toute sécurité.
3. Si possible, pliez le fauteuil roulant et retirez les roues.
4. Placez le fauteuil roulant dans le compartiment à bagages.
5. Si le compartiment du fauteuil roulant et celui du passager ne sont pas séparés, fixez le châssis du fauteuil roulant fermement au véhicule. Vous pouvez utiliser les ceintures de sécurité disponibles dans le véhicule.

## 3 Installation et réglage

**Les instructions de ce chapitre sont destinées au distributeur.**

Les fauteuils roulants 28 a été dessiné entièrement pour votre confort.

Pour trouver un service d'entretien ou un revendeur spécialisé près de chez vous, contactez l'établissement Vermeiren le plus proche. Vous trouverez une liste des établissements sur la dernière page.

**⚠ AVERTISSEMENT : risque de réglages dangereux - N'utilisez que les réglages décrits dans ce manuel.**

**⚠ AVERTISSEMENT : une variation des réglages autorisés peut avoir une incidence sur la stabilité de votre fauteuil roulant (inclinaison en arrière ou latérale).**

### 3.1 Outils

Les outils suivants sont requis pour le montage du fauteuil roulant.

- Jeu de clés de 10 à 19
- Jeu de clés Allen de 4 à 5
- Tournevis à tête Phillips

### 3.2 Mode de livraison

Le Vermeiren 28 doit être livré avec :

- 1 structure avec des accoudoirs, des roues avant et arrière (hauteur d'assise à 500 mm, angle d'assise à 5°)
- 1 paire de repose-pieds
- Coussins pour le dos et l'assise
- Outils
- Mode d'emploi
- Accessoires (en option)
- Pompe (uniquement avec les pneus pneumatiques)

Vérifiez que vous êtes en possession de tous ces éléments et qu'aucun n'a été endommagé (en particulier durant le transport).

### 3.3 Assise anatomique (en option)

**⚠ AVERTISSEMENT : risque de lésion - Contrôlez que le siège est bien fixé avant d'utiliser le fauteuil roulant.**

**⚠ AVERTISSEMENT : risque de blessures – Évitez de vous coincer les doigts pendant le processus d'assemblage.**

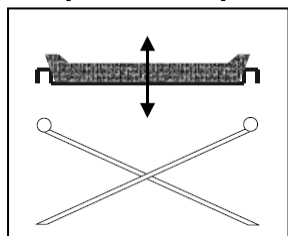

Si vous avez choisi un fauteuil anatomique, vous devez alors le placer sur la structure dépliée en sorte que la fixation de cette assise est bien fixée de manière uniforme sur la structure. Vous trouverez sur le châssis en bois des échancrures dans les quelles vous pouvez placer les traverses de la structure. Pour plier le fauteuil roulant, vous enlevez l'assise vers le haut.

### 3.4 Dossier anatomique (en option)

**⚠ AVERTISSEMENT : risque de lésion - Contrôlez que le dossier est bien fixé avant d'utiliser le fauteuil roulant.**

**⚠ AVERTISSEMENT : risque de blessures – Évitez de vous coincer les doigts pendant le processus d'assemblage.**

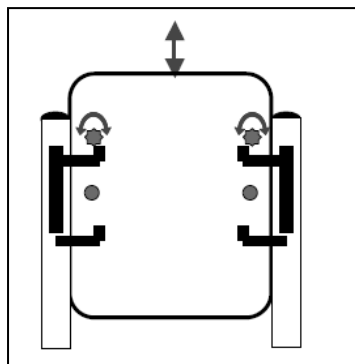

Si vous désirez utiliser un dossier anatomique, vous devez procéder de la manière suivante :

1. Déboulonnez le dossier flexible.
2. Boulonnez légèrement les fixations du dossier.
3. Placez le dossier depuis le haut dans les crochets.
4. Boulonnez les crochets du dossier.
5. Montez et serrez les boulons de sécurité du dossier.
6. Montez les accoudoirs.

### 3.5 Réglages des freins

**⚠ AVERTISSEMENT : danger de lésion - Faites régler les freins par un commerçant spécialisé et agréé.**

Vous devez régler les freins de la manière suivante :

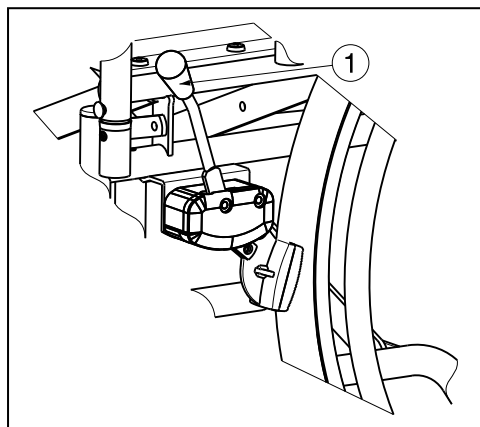

1. Montez les roues comme cela est décrit au § 2.2.
2. Détachez les freins en tirant le levier ① vers l'arrière.



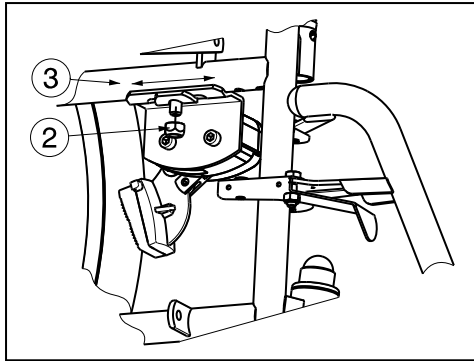

3. Déboulez l'écrou qui se verrouille ② tout seul en sorte que le mécanisme de freinage puisse glisser sur el conduit de la structure ③.
4. Glissez le mécanisme de freinage sur le conduit ③ jusqu'à la position souhaitée. (La portée de réglage: 37 mm variation continue, du frein se trouve entre l'encoche de la plaque du montage du frein).
5. Refixez l'écrou qui se verrouille tout seul ②.
6. Contrôlez le fonctionnement des freins.
7. Si nécessaire, répétez les étapes mentionnées ci-dessus jusqu'au réglage correct des freins.

## 3.6 Réglages des repose-pieds

### 3.6.1 Longueur des repose-pieds

**⚠ ATTENTION : risque de dommage, évitez tout contact entre les repose-pieds et le sol. Garez une distance minimale de 60 mm avec le sol.**

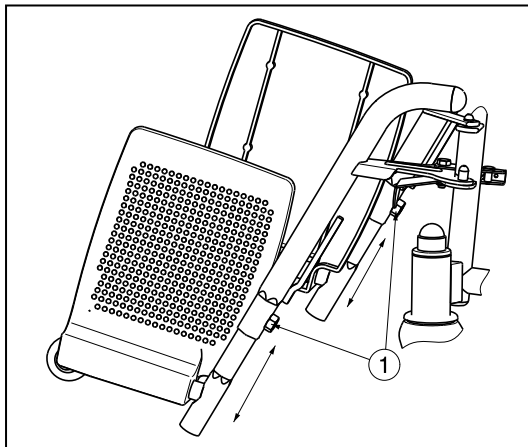

Ajustez la longueur des repose-pieds (fourchette de 100 mm : variation continue) de la manière suivante :

1. Enlevez la vis à six pans creux ① sur le dessous de la partie de tube supérieures du repose-pieds.
2. Réglez les repose-pieds sur une longueur confortable en déplaçant le conduit hexagonal en dehors et en dedans.
3. Serrez bien la vis à six pans creux ① .

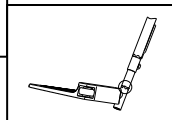

La longueur minimale est obtenue lorsque le conduit du palette passe de hexagonal à rond.

La longueur maximale est marquée sur le conduit. (Cette marque est une ligne droite).

## 4 Maintenance

Le mode d'emploi des fauteuils roulants manuels se trouve sur le site Internet de Vermeiren, [www.vermeiren.be](http://www.vermeiren.be).



## SERVICE

Le fauteuil roulant a été contrôlé:

Cachet du revendeur:

Date:

Cachet du revendeur:

Date:

Cachet du revendeur:

Date:

Cachet du revendeur:

Date:

Cachet du revendeur:

Date:

Cachet du revendeur:

Date:

Cachet du revendeur:

Date:

Cachet du revendeur:

Date:

Cachet du revendeur:

Date:

Cachet du revendeur:

Date:

- Les listes des contrôles à effectuer lors des entretiens de même que toute autre information technique sont disponibles auprès de nos filiales. Pour de plus amples informations, consultez le site: [www.vermeiren.fr](http://www.vermeiren.fr).

## ITALIANO

### GARANZIA CONTRATTUALE

La carrozzina manuali sono garantite 5 anni, la carrozzine ultra leggera 4 anni. Le carrozzine elettroniche, tricicli, letti e altri prodotti: 2 anno contro tutti i difetti di costruzione o di materiale (batterie 6 mesi). Multiposizioni 3 anni. Questa garanzia e' limitata alle sostituzione di parti riconosciute difettose.

### CONDIZIONI

Per far valere la garanzia, e' necessario indirizzarla al vostro distributore di fiducia che presentera' al produttore il tagliando.

### RISERVE

Questa garanzia non potra' essere applicata nei seguenti casi:

- danno dovuto al cattivo ed improprio utilizzo della carrozzina,
- danno subito durante il trasporto,
- incidente o caduta,
- smontaggio, modifica, o riparazione effettuate in proprio,
- usura abituale della carrozzina,
- invio del tagliando di garanzia con la data di acquisto.



# VERMEIREN



**WAARBORG  
GARANTIE  
WARRANTY  
GARANTIE  
GARANZIA**

N.V. VERMEIREN N.V.  
VERMEIRENPLEIN 1-15  
B-2920 Kalmthout  
Tel.: 00 32 (0)3 620 20 20  
Fax: 00 32 (0)3 666 48 94  
[www.vermeiren.com](http://www.vermeiren.com)

**B**

Naam/Nom/Name

Name/Nome

Adres/Adresse/Address

Adresse/Indirizzo

Woonplaats/Domicile/Home

Wohnort/Citta

E-mail

Artikel/Article/Article

Artikele/Articolo

Reeks nr./N° de série/Serie nr.

Serien-Nr./No. di serie

Aankoopdatum/Date d'achat/Date of purchase

Kaufdatum/Data di acquisto

Stempel verkoper/Timbre du vendeur

Dealer stamp/Händlerstempel

Timbro del rivenditore

**A**

Naam/Nom/Name

Name/Nome

Adres/Adresse/Address

Adresse/Indirizzo

Woonplaats/Domicile/Home

Wohnort/Citta

E-mail

Artikel/Article/Article

Artikele/Articolo

Reeks nr./N° de série/Serie nr.

Serien-Nr./No. di serie

Aankoopdatum/Date d'achat/Date of purchase

Kaufdatum/Data di acquisto

Stempel verkoper/Timbre du vendeur

Dealer stamp/Händlerstempel

Timbro del rivenditore

## NEDERLANDS

### CONTRACTUELE GARANTIE

Op de manuele rolstoelen geven wij 5 jaar, lichtgewicht rolstoelen 4 jaar. Op de elektronische rolstoelen, driewielers, bedden en andere producten : 2 jaar waarbij op constructie - of materiaalhouren (batterijen 6 maanden). Op multipositie rolstoelen geven we 3 jaar waarbij. Deze garantie is uitsluitend beperkt tot de vervanging van defecte stukken of onderdelen.

### TOEPASSINGSVOORWAARDEN

Om aanspraak te kunnen maken op de waarborg, bezorgt u het garantiecertificaat dat u heeft bewaard, aan uw Vermeiren dealer. De waarborg is enkel geldig in de zetel van de onderneming.

### UITZONDERINGEN

Deze garantie is niet van toepassing in geval van:

- schade te wijten aan het verkeerd gebruik van de rolstoel,
- beschadiging tijdens het transport,
- een val of een ongeval
- een demontage, wijziging of herstelling uitgevoerd buiten onze firma,
- normale slijtage van de rolstoel,
- niet inzenden van de garantiestrook.

## FRANCAIS

### GARANTIE CONTRACTUELLE

Les fauteuils manuels standard sont garantis 5 ans, les fauteuils ultra légers 4 ans. Les fauteuils électroniques, tricycles, lits et d'autres produits: 2 ans contre tous vices de construction ou de matériaux (batteries 6 mois). Fauteuils multiposition 3 ans. Cette garantie est expressément limitée au remplacement des éléments ou pièces détachées reconnues défectueuses.

### CONDITIONS D'APPLICATION

Pour prétendre à cette garantie, il faut présenter le certificat de garantie que vous avez conservé à votre distributeur Vermeiren. La garantie est uniquement valable au siège de la société.

### RESERVES

Cette garantie ne pourra être appliquée en cas de:

- dommage dû à la mauvaise utilisation du fauteuil,
- endommagement pendant le transport,
- accident ou chute,
- démontage, modification ou réparation fait en dehors de notre société,
- usure normale du fauteuil,
- non retour du coupon de garantie.

## ENGLISH

### CONTRACTUAL WARRANTY

We offer 5 years of warranty on standard wheelchairs, lightweight wheelchairs 4 years. Electronic wheelchairs, tricycles, beds and other products: 2 years (batteries 6 months) and multiposition wheelchairs 3 years. This warranty is limited to the replacement of defective or spare parts.

### APPLICATION CONDITIONS

In order to claim this warranty, part "B" of this card has to be given to your official Vermeiren dealer. The warranty is only valid when parts are replaced by Vermeiren in Belgium.

### EXCEPTIONS

This warranty is not valid in case of:

- damage due to incorrect usage of the wheelchair,
- damage during transport,
- involvement in an accident,
- a dismount, modification or repair carried outside of our company and/or official Vermeiren dealership,
- normal wear of the wheelchair,
- non-return of the warranty card

## DEUTSCH

### GARANTIEERKLÄRUNG

Wir garantieren, dass für unsere Rollstühle hochwertige Produkte verwendet werden, die in sorgfältiger Verarbeitung nach dem neuesten Stand der Technik montiert werden. Bevor Ihr Rollstuhl unser Werk verlassen hat, wurde er einer eingehenden Endkontrolle unterzogen, um auch letzte, eventuell vorhandene Mängel aufzuspüren.

Auf Standardrollstühle gewähren wir eine Garantie von 5 Jahren, auf Leichtgewichtrollstühle 4 Jahre, auf elektronische Rollstühle, Dreiräder, Betten und andere Produkte: 2 Jahre (Batterien 6 Monate), auf Multifunktionsrollstühle 3 Jahre.

In dieser Garantie eingeschlossen sind alle Mängel, die auf einen Produkt- oder Verarbeitungsfehler zurückzuführen sind. Dieser Garantie unterliegen keine Schäden aus unsachgemäßer Benutzung. Ebenfalls sind Verschleißteile von der Garantie ausgenommen.

Sollte einmal der Fall eingetreten sein, dass Sie aus berechtigtem Grunde mit Ihrem Rollstuhl unzufrieden sind, so wenden Sie sich bitte unverzüglich an Ihren Fachhändler. Er wird sich in enger Zusammenarbeit mit uns darum bemühen, eine für Sie zufriedenstellende Lösung zu finden.

## A

- terugsturen binnen de 8 dagen na aankoop of registreer uw product via onze website, <http://www.vermeiren.be/registration>
- à renvoyer dans les 8 jours après achat ou registrar votre produit sur notre site, <http://www.vermeiren.be/registration>
- please return within 8 days of date of purchase or register your product at our website, <http://www.vermeiren.be/registration>
- zurückschicken innerhalb von 8 Tagen nach kauf oder registrieren Sie Ihr Produkt auf unserer website, <http://www.vermeiren.be/registration>
- da restituire entro 8 giorni dalla data di acquisto o registri il vostro prodotto al nostro web site, <http://www.vermeiren.be/registration>

## B

- in geval van herstelling, kaart "B" bijvoegen.
- en cas de réparation, veuillez ajouter la carte "B".
- in case of repair, please add part "B".
- im Falle einer Reparatur, Karte "B" beifügen
- in case di riparazione, ripresentaci la carta "B".

N.V. VERMEIREN N.V.  
Vermeirenplein 1/15  
B-2920 Kalmthout  
BELGIUM





---

## Notes

A series of horizontal dotted lines for taking notes.



---

## Notes

A series of horizontal dotted lines for writing notes.



## **Belgique**

### **N.V. Vermeiren N.V.**

Vermeirenplein 1 / 15  
B-2920 Kalmthout  
Tel: +32(0)3 620 20 20  
Fax: +32(0)3 666 48 94  
website: [www.vermeiren.be](http://www.vermeiren.be)  
e-mail: [info@vermeiren.be](mailto:info@vermeiren.be)

## **France**

### **Vermeiren France S.A.**

Z. I., 5, Rue d'Ennevelin  
F-59710 Avelin  
Tel: +33(0)3 28 55 07 98  
Fax: +33(0)3 20 90 28 89  
website: [www.vermeiren.fr](http://www.vermeiren.fr)  
e-mail: [info@vermeiren.fr](mailto:info@vermeiren.fr)

## **Italie**

### **Reatime S.R.L.**

Viale delle Industrie 5  
I-20020 Arese MI  
Tel: +39 02 99 77 07  
Fax: +39 02 93 58 56 17  
website: [www.reatime.it](http://www.reatime.it)  
e-mail: [info@reatime.it](mailto:info@reatime.it)

## **Pologne**

### **Vermeiren Polska Sp. z o.o**

ul. Łączna 1  
PL-55-100 Trzebnica  
Tel: +48(0)71 387 42 00  
Fax: +48(0)71 387 05 74  
website: [www.vermeiren.pl](http://www.vermeiren.pl)  
e-mail: [info@vermeiren.pl](mailto:info@vermeiren.pl)

## **République tchèque**

### **Vermeiren ČR S.R.O.**

Nadrazni 132  
702 00 Ostrava 1  
Tel: +420 596 133 923  
Fax: +420 596 133 277  
website: [www.vermeiren.cz](http://www.vermeiren.cz)  
e-mail: [info@vermeiren.cz](mailto:info@vermeiren.cz)

## **Allemagne**

### **Vermeiren Deutschland GmbH**

Wahlerstraße 12 a  
D-40472 Düsseldorf  
Tel: +49(0)211 94 27 90  
Fax: +49(0)211 65 36 00  
website: [www.vermeiren.de](http://www.vermeiren.de)  
e-mail: [info@vermeiren.de](mailto:info@vermeiren.de)

## **Autriche**

### **L. Vermeiren Ges. mbH**

Winetzhammerstraße 10  
A-4030 Linz  
Tel: +43(0)732 37 13 66  
Fax: +43(0)732 37 13 69  
website: [www.vermeiren.at](http://www.vermeiren.at)  
e-mail: [info@vermeiren.at](mailto:info@vermeiren.at)

## **Suisse**

### **Vermeiren Suisse S.A.**

Hühnerhubelstraße 59  
CH-3123 Belp  
Tel: +41(0)31 818 40 95  
Fax: +41(0)31 818 40 98  
website: [www.vermeiren.ch](http://www.vermeiren.ch)  
e-mail: [info@vermeiren.ch](mailto:info@vermeiren.ch)

## **Espagne / Portugal**

### **Vermeiren Iberica, S.L.**

Carratera de Cartellà, Km 0,5  
Sant Gregori Parc Industrial Edifici A  
17150 Sant Gregori (Girona)  
Tel: +34 972 42 84 33  
Fax: +34 972 40 50 54  
website: [www.vermeiren.es](http://www.vermeiren.es)  
e-mail: [info@vermeiren.es](mailto:info@vermeiren.es)