

# VERMEIREN

## Ceres 3 - 4 Deluxe

M O D E D ' E M P L O I





## **Instructions pour les distributeurs**

Ce manuel d'instructions fait partie du produit et doit accompagner chaque produit vendu.

Version : A, 2015-06

Tous droits réservés, y compris la traduction.

Aucune partie de ce manuel ne peut être reproduite, sous quelque forme que ce soit (imprimée, photocopie, microfilm ou tout autre procédé) sans l'autorisation écrite du publicateur, ni traitée, dupliquée ou distribuée à l'aide de systèmes électroniques.

© N.V. Vermeiren N.V. 2015



## Table des matières

<b>1</b>	<b>Description du produit.....</b>	<b>3</b>
1.1	Utilisation prévue .....	3
1.2	Consignes de sécurité .....	4
1.3	Spécifications techniques .....	5
1.4	Composants .....	7
1.5	Accessoires .....	7
1.6	Emplacement de la plaque d'identification.....	8
1.7	Explication des symboles .....	8
<b>2</b>	<b>Utilisation .....</b>	<b>8</b>
2.1	Explication de la compatibilité électromagnétique (EMC).....	9
2.2	Porter le scooter .....	10
2.3	Assemblage et démontage du scooter.....	10
2.4	Utilisation des freins .....	11
2.5	Montage ou démontage de l'accoudoir .....	11
2.6	Transfert dans et hors du scooter .....	11
2.7	Position correcte dans le scooter .....	12
2.8	Conduire le scooter .....	12
2.9	Conduire le scooter sur des rampes .....	14
2.10	Panneau de commande .....	15
2.11	Neutre .....	15
2.12	Transport en voiture.....	16
2.13	Chargement des batteries .....	17
<b>3</b>	<b>Installation et réglage.....</b>	<b>18</b>
3.1	Outils .....	18
3.2	Mode de livraison .....	18
3.3	Adaptation de la colonne de direction .....	18
3.4	Ajustement du siège.....	18
3.5	Ajuster le dossier .....	20
3.6	Réglage des accoudoirs .....	21
3.7	Changer les pneus .....	21
3.8	Fusibles thermiques .....	22
3.9	Anti-bascule.....	22
3.10	Remplacement des batteries .....	22
<b>4</b>	<b>Maintenance .....</b>	<b>22</b>
<b>5</b>	<b>Déclaration de conformité .....</b>	<b>23</b>



---

## Préface

Nous voulons vous remercier pour la confiance que vous placez en nos produits.

La durée de vie de votre scooter dépend fortement du soin dont vous faites preuve lors de son utilisation.

Ce manuel vous familiarise avec le fonctionnement de votre scooter.

Le respect des instructions d'utilisation et des instructions de maintenance est une condition essentielle de la garantie.

Ce manuel reflète les derniers développements du produit. Vermeiren est autorisé à apporter des modifications sans devoir pour autant adapter ou remplacer les modèles fournis précédemment.

Pour toute question, consultez votre distributeur.



# 1 Description du produit

## 1.1 Utilisation prévue

Le scooter est prévu pour transporter confortablement des personnes. Le scooter est destiné au transport d'une seule personne.

Le scooter est conçu pour transporter uniquement des personnes adultes, pas de marchandises, ni de personnes de moins de 16 ans.

Il ne peut pas non plus être utilisé par des personnes souffrant apparemment de limite physique ou mentale qui les rendent incapables de manipuler le scooter en toute sécurité dans la circulation.

Les origines de ces handicaps peuvent être :

- Hémiplégie et paraplégie
- Perte de membres (amputation des bras)
- Défaut/déformation des membres (lorsque la fonction d'équilibre et de direction est limitée)
- Contractures/lésions des articulations (lorsque la fonction d'équilibre et de direction est limitée)
- troubles de l'équilibre,
- cachexie (perte musculaire),
- Démences
- Traumatismes avec influence sur le cortex cérébral
- Problèmes visuels

Le scooter est classé dans la classe B.

Le scooter convient pour une utilisation à l'intérieur et l'extérieur par l'utilisateur.

En cas de fourniture pour des besoins individuels :

- de la taille et du poids corporel (maximum 135 kg),
- de l'état physique et psychologique,
- de l'environnement de vie,
- de l'environnement

Votre scooter peut uniquement être utilisé sur des sols que les quatre roues touchent et avec lesquels le contact est suffisant pour un fonctionnement sûr.

Il est recommandé de s'entraîner à un usage sur des surfaces irrégulières (pavés, etc.), pentes, courbes et à passer des obstacles (bordures de trottoirs, etc.).

Le scooter ne doit pas être utilisé comme échelle, ni pour le transport d'objets lourds ou chauds.

Si vous désirez utiliser le scooter sur le trottoir et sur des sentiers, vous devez respecter les dispositions légales en vigueur.

Le scooter peut être utilisé sur des sentiers, des routes dans l'agglomération. La conduite sur des voies rapides et des autoroutes est interdite dans tous les cas avec le scooter.



























Utilisez uniquement des accessoires approuvés par Vermeiren.

Le fabricant n'est pas responsable des dommages causés par l'absence ou l'inadéquation de l'entretien, ou par le non-respect des instructions de ce manuel.

Le respect du mode d'emploi et des instructions d'entretien est une partie essentielle des conditions de garantie, donc nous vous recommandons de lire les pages suivantes très attentivement.

Les personnes souffrant de problèmes visuels peuvent prendre contact avec le revendeur pour les instructions d'utilisation.

## 1.2 Consignes de sécurité

-  Utilisez uniquement des accessoires approuvés par Vermeiren.
-  Il est interdit d'emporter des personnes supplémentaires.
-  Avant de mettre en marche ou d'éteindre le scooter, de le prendre ou de le transporter, mettez la clé de démarrage dans la position "off".
-  Lorsque le scooter est transporté, aucune personne ne peut être transportée.
-  Testez les effets au niveau de la manipulation du scooter lorsque son centre de gravité est déplacé, par exemple sur des montées ou des descentes, sur des pentes latérales ou lorsque vous conduisez sur un terrain accidenté.
-  Lorsque vous saisissez des objets qui se trouvent devant, à côté de ou derrière le scooter, assurez-vous de ne pas vous pencher trop en avant : risque de basculement.
-  Ne mettez jamais le scooter au point mort dans des côtes.
-  Dans des côtes, ne faites pas marche arrière.
-  Réduisez votre vitesse lorsque vous prenez un virage.
-  Lorsque vous conduisez, tenez le guidon des deux mains.
-  Placez vos jambes et vos pieds sur les surfaces prévues pour eux pendant la conduite.
-  Il vaut mieux ne pas utiliser le fauteuil électrique lorsqu'il pleut.
-  Lorsque vous stationnez ou conservez le scooter à l'extérieur, vous devez utiliser une capuche de recouvrement qui protège votre scooter contre l'humidité.
-  En cas d'humidité extrême et de froid, il peut arriver que le scooter fonctionne moins.
-  Utilisez votre scooter strictement en conformité avec les réglementations. Evitez de rouler droit sur des obstacles (par exemple : marche, bord du trottoir) ou de descendre de rebords élevés.
-  Lorsque vous vous déplacez dans la circulation routière, n'oubliez pas que vous devez respecter le code de la route. Respectez les autres personnes dans la circulation.
-  De la même manière qu'avec tout autre véhicule, vous ne pouvez jamais être sous l'influence d'alcool ou de médicaments lorsque vous conduisez votre scooter. Cette règle s'applique également à une utilisation à l'intérieur.
-  Lors de déplacements à l'extérieur, adaptez votre conduite aux conditions climatiques et du trafic.
-  Pour être bien visibles dans l'obscurité, Portez des vêtements clairs ou des vêtements avec des réflecteurs et assurez-vous que les réflecteurs du scooter et roulez avec les lumières.
-  Contrôlez si l'éclairage de votre scooter ne sont pas recouverts de saletés ou d'autres objets.
-  N'utilisez jamais le scooter comme un siège dans une voiture ou dans un autre véhicule.
-  Vérifiez que la profondeur du profil des pneus est appropriée.
-  Soyez prudent avec le feu, en particulier avec les cigarettes incandescentes ; car ils peuvent mettre le feu au revêtement du siège et du dossier.
-  Assurez-vous de ne pas dépasser la charge maximale.
-  Si votre scooter est équipé de roues pneumatiques, assurez-vous que les pneus aient suffisamment de pression (les bonnes valeurs sont mentionnées sur les pneus) pour un pilotage optimal et la stabilité optimal du scooter.
-  Si votre scooter est équipé de roues pneumatiques, assurez-vous que les pneus aient suffisamment de pression (les bonnes valeurs sont mentionnées sur les pneus) pour un pilotage optimal et la stabilité optimal du scooter.

### 1.3 Spécifications techniques

Les spécifications techniques ci-dessous sont valides pour le scooter avec ses réglages standard et des conditions environnementales optimales. Lorsque d'autres accessoires sont utilisés, les valeurs données sont modifiées. En cas de changements de la température extérieure, de l'humidité de l'air, des inclinaisons, des pentes, du sol et de l'état de la batterie, les paramètres de prestations peuvent être limités.

<b>Marque</b>	Vermeiren	
<b>Adresse</b>	Vermeirenplein 1/15, B-2920 Kalmthout	
<b>Type</b>	Scooters, Classe B	
<b>Modèle</b>	Ceres 3 Deluxe, Ceres 4 Deluxe	
<b>Poids max. du patient</b>	135 kg	
<b>Description</b>	<b>Dimensions Minimum</b>	<b>Dimensions Maximum</b>
Vitesse maximale	12 km/u Allemagne: 6 km/h	12 km/u Allemagne: 6 ou 10 km/u
Rayon d'action*	35 km (50 Ah)	35 km (50 Ah)
Longueur	1270 mm	1310 mm
Largeur	610 mm	610 mm
Hauteur	1160 mm	1160 mm
Plié / longueur déplié	1255 mm	1265 mm
Plié / largeur déplié	425 mm	425 mm
Hauteur plié / démonté	540 mm	540 mm
Masse totale	92 kg	94,7 kg
Poids de la partie la plus lourde (qui peut être démontée ou enlevée)	43,80 kg	49,85 kg
Des masses de pièces qui peuvent être démontés ou retirées	<b>Siège:</b> 14,40 kg ; <b>Batterie:</b> 11,90 kg ; <b>Panier:</b> 0,65 kg ; <b>Accoudoir :</b> 3,40 kg ; <b>Cadre + colonne de direction:</b> 43,80 kg	<b>Siège:</b> 14,75 kg ; <b>Batterie:</b> 11,90 kg ; <b>Panier:</b> 0,65 kg ; <b>Accoudoir :</b> 3,50 kg ; <b>Cadre + colonne de direction:</b> 49,85 kg
Pente sécurisée maximale	6°	6°
Anti-bascule	Série, amovible	Série, amovible
Passage d'obstacle	100 mm	100 mm
Garde au sol	50 mm	50 mm
Angle du plan d'assise	0°	0°
Profondeur d'assise efficace	410 mm	420 mm
Hauteur de la surface d'assise sur le bord avant (mesurée à partir du sol)	595 mm - 670 mm	595 mm - 670 mm
Hauteur de la surface d'assise sur le bord avant (mesurée à partir du plateau)	445 mm - 520 mm	445 mm - 520 mm
Hauteur sol - plateau	150 mm	150 mm
Angle du dossier	45 - 90°	45 - 90°
Hauteur du dossier	525 mm	525 mm
Distance entre l'accoudoir et le siège	210 mm	210 mm



Marque	Vermeiren	
Adresse	Vermeirenplein 1/15, B-2920 Kalmthout	
Type	Scooters, Classe B	
Modèle	Ceres 3 Deluxe, Ceres 4 Deluxe	
Poids max. du patient	135 kg	
Description	Dimensions Minimum	Dimensions Maximum
Emplacement avant de la structure de l'accoudeur	80 mm	80 mm
Moteur	Nom. 470 Watts	Nom. 470 Watts
Batteries	50 Ah	50 Ah
Voltage nominal (batterie)	2 x 12V ---	2 x 12V ---
Degré de protection	IPX4	IPX4
Chargeur de la batterie	8 Amp (externe)	8 Amp (externe)
Classe de protection du chargeur de la batterie	IP21	IP21
Classe d'isolation du chargeur de la batterie	II	II
Diamètre de braquage minimum	3020 mm	2750 mm
Largeur de renversement	975 mm	1350 mm
Diamètre des roues arrières (nombre)	330 x 100 mm air (2)	330 x 100 mm air (2)
Pression des pneus, roues arrière (motrices)	Max. 3,5 bars	Max. 3,5 bars
Diamètre des roues directrices (nombre)	100 x 260 mm air (1)	330 x 100 air (2)
Pression des pneus, roues directrices	Max. 3,5 bars	Max. 3,5 bars
Guidon	Guidon delta	Guidon delta
Lumières	Série	Série
Lumière d'indicateur	Série	Série
Miroir	En option	En option
Panier	Série	Série
Charge maximale panier	5 kg	5 kg
Température de stockage et d'utilisation	+5 °C à +41 °C	+5 °C à +41 °C
Température d'utilisation de l'électronique	-10°C à +40°C	-10°C à +40°C
Humidité de stockage et d'utilisation	30%	70%
<b>Nous nous réservons le droit d'apporter des modifications techniques. Tolérance de mesure ± 15 mm / 1,5 kg / °.</b>		
<b>* Le rayon d'action théorique sera réduit si le scooter est souvent utilisé sur des inclinaisons, des terrains inégaux ou des bordures de trottoir.</b>		

Tableau 1 : Spécifications techniques



## 1.4 Composants

\* Ceres 3 Deluxe:





\* Ceres 4 Deluxe:



## 1.5 Accessoires

Les accessoires suivants sont disponibles pour les scooters Ceres 3 Deluxe et Ceres 4 Deluxe :

-  **AVERTISSEMENT : Risque de blessures - Assurez-vous que les cannes de marche sont très bien attachées et ne peuvent pas tomber sur l'utilisateur.**  
Porte cannes de marche
-  **AVERTISSEMENT : Risque de blessures - Assurez-vous que le rollator est très bien attaché sur le support pour rollator.**

Porte rollator

- Rétroviseur intérieur
- Compteur kilométrique
- Housse de protection
- Ceinture de sécurité pelvienne

## 1.6 Emplacement de la plaque d'identification



## 1.7 Explication des symbols



Poids maximum



Utilisation pour l'extérieur



Utilisation pour l'intérieur (uniquement pour le chargeur de la batterie)



Collecte et recyclage séparés d'équipements électriques et électroniques (uniquement pour



Classe de protection II



Pente sécurisée maximale



Conformité CE



Vitesse maximale



Ne convient pas pour être utilisé comme siège dans un véhicule motorisé



Désignation type

## 2 Utilisation

Ce chapitre décrit l'utilisation quotidienne. **Ces instructions sont destinées à l'utilisateur et au distributeur.**

Le scooter est livré entièrement assemblé et réglage par votre distributeur. Les instructions destinées au distributeur pour le réglage du scooter sont indiquées au § 3.



## 2.1 Explication de la compatibilité électromagnétique (EMC)

Votre scooter est testé en fonction des normes EN 60601-1-3 et EN 61000-4-3 pour la conformité de la compatibilité électromagnétique.

Nous désirons attirer votre attention sur le fait que les sources d'ondes électromagnétiques (par exemple : les téléphones cellulaires) sont susceptibles de créer des interférences. L'électronique du scooter lui-même peut également affecter d'autres appareils électriques.

Afin de réduire l'effet des sources électromagnétiques d'interférences, veuillez lire les avertissements suivants :

- ⚠ AVERTISSEMENT : Le scooter peut perturber le fonctionnement d'appareils dans son environnement qui émettent un champ électromagnétique.**
- ⚠ AVERTISSEMENT : Les performances de conduite du scooter peuvent être influencées par des champs électromagnétiques (par exemple : téléphones portables, générateurs d'électricité ou sources de haute tension).**
- ⚠ AVERTISSEMENT : Évitez d'utiliser une télévision ou radio portable dans l'environnement immédiat de votre scooter aussi longtemps qu'il est allumé.**
- ⚠ AVERTISSEMENT : Évitez d'utiliser un émetteur-récepteur ou un téléphone mobile dans l'environnement immédiat de votre scooter aussi longtemps qu'il est allumé.**
- ⚠ AVERTISSEMENT : Vérifiez la zone pour les antennes émettrices et évitez d'utiliser le scooter à proximité de celles-ci.**
- ⚠ AVERTISSEMENT : Si des mouvements involontaires ou un freinage survient, éteignez le scooter dès que vous êtes dans une position sécurisée pour le faire.**

Les champs électromagnétiques interférants peuvent avoir un effet négatif sur les systèmes électroniques du fauteuil roulant. Les conséquences possibles sont :

- Le désengagement du frein moteur
- Un mouvement incontrôlable par le scooter
- Mouvements de commande non désirés

Dans le cas de champs très puissants ou provoquant des problèmes continus, toute l'électronique peut être perturbée et endommagée d'une manière irrévocable.

Sources de rayonnement possibles:

- Matériel portable d'émission et de réception (émetteur et récepteur avec antenne intégrée)
  - Intercom
  - Téléphone portable ou sans fil
  - Télévision, radio et appareils de navigation portables
  - D'autres appareils de transmission personnels
- Les installations d'émission et de réception mobiles à moyenne portée (antenne de voiture)
  - Intercom (fixe)
  - Installations mains libre (fixes)
  - Radio, télévision et systèmes de navigation fixes
- Appareils de transmission et de réception mobiles de basse gamme
  - Les tours radio et TV
  - Les installations des amateurs d'émissions radio
- D'autres appareils domestiques
  - Lecteur de CD
  - Notebook
  - Four micro-ondes
  - Enregistreur
  - etc.

Les rasoirs et les tondeuses électriques n'ont aucun effet. Cependant, l'état parfait de ces appareils et de leurs câbles dépend de l'influence. Veuillez vous conformer aux instructions d'utilisation qui accompagnent les instruments électriques de ce genre afin de garantir un fonctionnement sans le moindre problème de votre scooter.

## 2.2 Porter le scooter

Le poids du cadre et de la colonne de direction est de 43,80 kilos pour Ceres 3 Deluxe et 49,85 kilos pour Ceres 4 Deluxe. C'est un poids très lourd.

Le meilleur moyen de déplacer le scooter consiste à utiliser le mode de neutre du scooter. Placez le scooter en position neutre et faites rouler le scooter jusqu'à l'endroit désiré.

Si ce n'est pas possible, vous pouvez porter le scooter en suivant les étapes suivantes :

1. Enlevez les éléments mobiles (le panier, l'accoudoir, le siège et les batteries).
2. Rangez les parties mobiles dans un endroit sécurisé.
3. Déplacez le cadre et la colonne de direction à deux personnes vers l'emplacement désiré. Saisissez le cadre à l'avant et à l'arrière. Uniquement sur les parties fixes de la structure.

## 2.3 Assemblage et démontage du scooter

- ⚠ **AVERTISSEMENT** : Risque de blessures - Assurez-vous que toutes les parties mobiles sont assemblées correctement.
- ⚠ **AVERTISSEMENT** : Risque de blessures - Soyez prudent pour ne pas vous couper ou vous faire des contusions avec les câbles.
- ⚠ **AVERTISSEMENT** : Risque de blessures - Éteignez le scooter avant le désassemblage.
- ⚠ **ATTENTION** : Risque de pincement - N'insérez pas vos doigts entre les composants du scooter.

Pour désassembler, veuillez procéder comme suit.

- Éteignez le scooter.
- Enlever les accoudoirs de l'assise (voir le chapitre « montage ou démontage de l'accoudoir »).
- Enlever le siège (voir le chapitre « Ajustement du siège »).
- Enlever le couvercle en plastique arrière (qui tient en place à l'aide de bandes velcro).

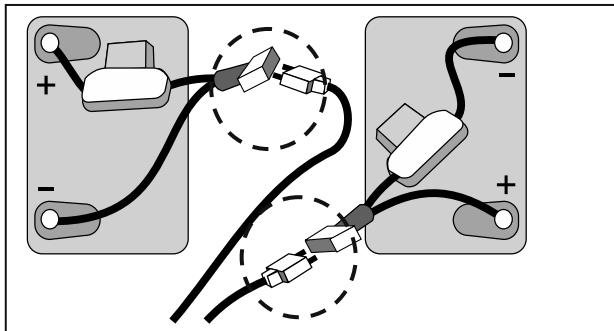

- Détachez les sangles utilisées pour maintenir les batteries en place.
- Déconnectez toutes les prises de la batterie (pas les connecteurs) et tous les raccordements avec les câbles et les prises.
- Enlevez les batteries.

Le châssis (qui se trouve en dessous du siège et des accoudoirs) peut également être démonté.

Pour enlever les parties avant et arrières du châssis :

- Enlevez la goupille de sécurité ③.
- Séparer le châssis avant ② et arrière ①.

**Ce n'est pas une étape facile. Il vaut mieux laisser ces parties ensemble.**

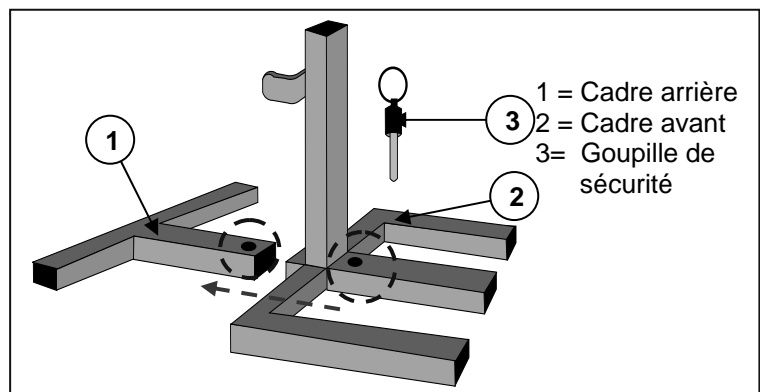

Pour rassembler, veuillez procéder comme suit.

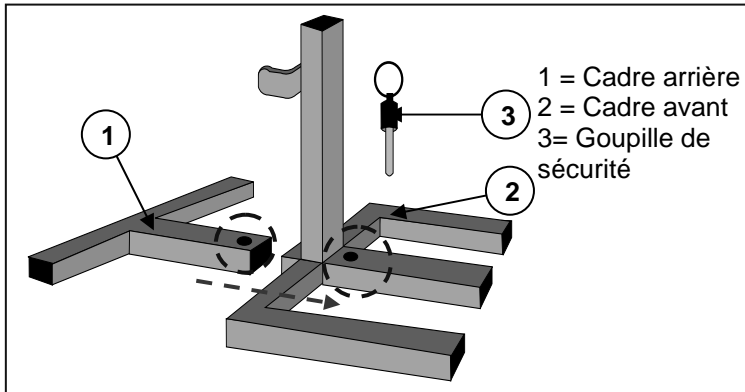

- Placez les supports avant ② et arrière ① de façon à ce que leurs trous correspondent.
- Placez la goupille de sécurité ③ dans les trous des supports.

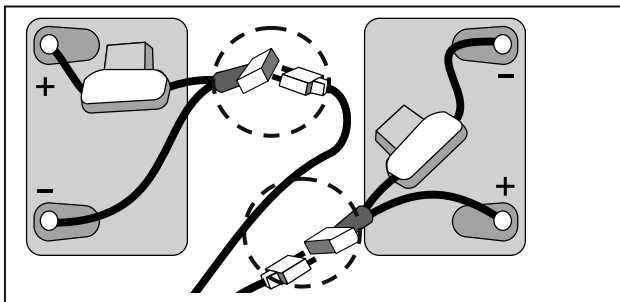

- Fixez tous les câbles entre le cadre avant et arrière (les prises de la même couleur doivent être raccordées ensemble).
- Remplacez les batteries et connectez les prises de la batterie (les fiches de la même couleur s'assemblent).
- Utilisez les sangles pour fixer les batteries en place de manière à ce qu'elles ne bougent pas, même pendant les conduites.

- Remettez le couvercle en plastique arrière en place.
- Monter le siège (voir le chapitre « Adapter le siège ») et les accoudoirs (voir le chapitre « Montage ou démontage de l'accoudoir »).

## 2.4 Utilisation des freins

Pour actionner les freins :

1. Relâchez le levier de vitesse ou de commande pour arrêter le scooter.

## 2.5 Montage ou démontage de l'accoudoir

**⚠ ATTENTION : Risque de lésion - Ne placez pas vos doigts, ceintures et vêtements à proximité du point de fixation (sur la conduite de l'assise) de l'accoudoir.**

Pour monter l'accoudoir sur le scooter :

1. Glissez la conduite de l'accoudoir ② dans la conduite de l'assise ③.
2. Poussez sur la conduite de l'accoudoir ② jusqu'à ce qu'il atteigne la largeur d'assise souhaitée.
3. Montez le bouton à croisillon ① à l'arrière du scooter.

L'accoudoir du scooter peut être enlevé.

1. Enlevez le bouton à croisillon ① à l'arrière du scooter.
2. Tirez sur la conduite de l'accoudoir ②.
3. Glissez jusqu'à ce que la conduite ② soit en dehors de la conduite de l'assise ③.

## 2.6 Transfert dans et hors du scooter

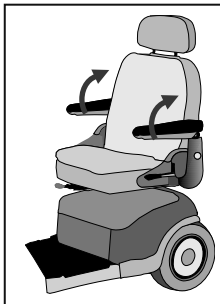

1. Stationnez le scooter le plus près possible de l'endroit dans lequel vous désirez réaliser le transfert.
2. Assurez-vous que la commande est éteint.
3. Relevez l'accoudoir du côté où vous voulez réaliser le transfert.
4. Procédez au transfert vers/depuis le scooter.



## 2.7 Position correcte dans le scooter

Quelques recommandations pour une utilisation confortable du scooter :

1. Placez votre dos aussi proche que possible du dossier.
2. Assurez-vous que vos cuisses soient horizontales. Réglez la hauteur d'assise.

## 2.8 Conduire le scooter

**⚠ AVERTISSEMENT : Risque de brûlures - Soyez prudent lorsque vous roulez dans des environnements extrêmement chauds ou froids (soleil, froid extrême, sauna, etc.) pour une durée déterminée et lorsqu'il y a des contacts - Les surfaces peuvent absorber la température ambiante.**

**⚠ AVERTISSEMENT : Risque dans le cas de limites non sécurisées – Utilisez uniquement les caractéristiques de conduite décrites dans ce manuel.**

### 2.8.1 Préparation du scooter pour l'utilisation

Lorsque vous utilisez votre scooter pour la première fois, assurez-vous qu'il est posé sur le sol. Toutes les roues doivent être en contact avec le sol.

1. Assurez-vous que le moteur est engagé.
2. Placez le siège dans la position la plus confortable pour vous.
3. Placez la commande dans la position la plus confortable pour vous.
4. Asseyez-vous et vérifiez que les deux accoudoirs sont réglés afin que vos bras puissent reposer dessus.
5. Vérifiez que le siège a été verrouillé en position de conduite.
6. Insérez la clé de contact et tournez-la vers la droite.

Maintenant, mettez le contrôle de vitesse sur la commande en position minimale. Votre scooter peut maintenant être utilisé.

### 2.8.2 Sortir

Avant de descendre de votre scooter, assurez-vous que les quatre roues touchent le sol simultanément.

Maintenant, tournez la clef en position "OFF" (l'indicateur de charge s'éteint) pour éteindre la lumière intégrée.

### 2.8.3 Stationnement du scooter

Lorsque vous avez éteint votre scooter, aucune commande ne peut être envoyée au système de conduite. Vous ne serez pas en mesure de désactiver les freins électromagnétiques avant de rallumer votre scooter. Stationnez toujours votre scooter sur des sites qui seront bien surveillés ou clairement visibles.

### 2.8.4 Votre premier voyage

**⚠ AVERTISSEMENT : Contrôlez votre scooter - Habituez-vous au comportement de conduite de votre scooter.**

- Conduite

Lorsque vous êtes assis sur votre scooter et que vous l'avez démarré de la manière décrite ci-dessus, saisissez le guidon delta des deux mains, placez vos mains pour tirer le levier de vitesse dans la direction requise, c'est-à-dire :

Réglage standard (droitier)\*

ACTION DE TIRER DE LA MAIN DROITE	=	MOUVEMENT VERS L'AVANT
ACTION DE TIRER DE LA MAIN GAUCHE	=	MOUVEMENT VERS L'ARRIERE

\* Pour les gauchers, un réglage différent est possible pour inverser les commandes.

- Freins de stationnement

Pour freiner, lâchez le levier de vitesses/de conduite, qui va retourner dans la position zéro et ralentir votre scooter pour qu'il s'arrête en douceur. Entraînez-vous à pousser et à freiner pour vous habituer



au scooter. Vous devez être en mesure d'estimer de quelle manière votre scooter va réagir lorsque vous conduisez ou freinez.

- Conduire dans des coins ou des virages

**⚠ AVERTISSEMENT : Risque de basculement - Lorsque vous conduisez dans des virages, vous devez réduire considérablement votre vitesse.**

**⚠ AVERTISSEMENT : Risque de serrage - Maintenez toujours une distance adéquate avec les obstacles et les angles.**

Pour les coins et les angles, utilisez vos deux mains pour tourner la barre de direction dans la direction que vous souhaitez emprunter. Les roues avant vont tourner en conformité avec cette direction et dirigez le scooter dans une nouvelle direction. Il est très important que vous vous assuriez qu'il y a suffisamment d'espace qui vous permet de prendre les virages et les coins. Il faut approcher de préférence le passage étroit dans une courbe large afin de vous permettre d'entrer dans la partie la plus étroite de la manière la plus droite possible. N'oubliez pas que la partie arrière de votre scooter sera plus large dans la majeure partie des cas que la partie avant.

Assurez-vous de ne pas vous introduire dans les courbes et les virages en diagonale. En « réduisant l'angle », il y a des risques que vos roues arrière ne foncent dans des obstacles et ne déstabilisent votre scooter.

### 2.8.5 Rouler en marche arrière

**⚠ AVERTISSEMENT : Contrôlez votre scooter - Habituez-vous au comportement de conduite de votre scooter.**

**⚠ AVERTISSEMENT : Contrôlez votre vitesse - Faites toujours une marche arrière dans la vitesse la plus basse possible.**

**⚠ AVERTISSEMENT : Risque de collision - Lorsque vous conduisez vers l'arrière, regardez toujours derrière vous.**

Une conduite en arrière nécessite une concentration et une attention accrues (ACTION DE LA MAIN GAUCHE). Lorsque vous conduisez en marche arrière, la vitesse est inférieure à celle en marche avant. Cependant, nous vous conseillons de régler votre régulateur de vitesse au minimum lorsque vous conduisez en marche arrière.

N'oubliez pas que la direction de conduite avec une conduite vers l'arrière est à l'opposé de la marche avant, et que votre scooter va tourner directement dans la direction requise.

### 2.8.6 Côtes

**⚠ AVERTISSEMENT : Contrôlez votre scooter - Habituez-vous au comportement de conduite de votre scooter.**

**⚠ AVERTISSEMENT : Contrôlez votre scooter - Ne mettez jamais votre scooter en position neutre sur des pentes.**

**⚠ AVERTISSEMENT : Contrôlez votre vitesse - Déplacez-vous sur les pentes aussi lentement que possible.**

**⚠ AVERTISSEMENT : Risque de basculement - Ne dépassez pas l'angle d'inclinaison maximum de la stabilité statique vers le haut (voir le paragraphe « Spécifications techniques »).**

**⚠ AVERTISSEMENT : Dans des côtes, ne faites pas marche arrière.**

Conduisez toujours tout droit sur une côte et évitez que les roues ne se détachent du sol (monter sur des rampes, des montées, etc.) parce que le fauteuil électrique peut basculer. Votre scooter est actionné par l'intermédiaire d'un différentiel. Les deux roues doivent par conséquent rester en contact avec le sol à tout moment. Si l'une des roues ne devait plus être en contact avec le sol, un élément de sécurité va arrêter la transmission de l'énergie en direction des roues, ce qui va arrêter le scooter.



Si vous vous arrêtez dans une pente en lâchant l'accélérateur, le frein moteur va empêcher votre scooter de rouler en marche arrière. Dès que l'accélérateur revient en position zéro, le frein moteur est activé.

Pour reprendre votre conduite vers le sommet, appuyez sur la pédale d'accélérateur entièrement pour assurer la libération d'une quantité suffisante de puissance. Cela va permettre à votre scooter de monter lentement la pente.

Si votre fauteuil roulant n'est pas en mesure d'avancer, augmentez le contrôle de la vitesse et réessayez. Lorsque la vitesse n'est pas suffisamment élevée pour monter la côte, vous tournez le régulateur de vitesse plus haut et vous essayez à nouveau.

### 2.8.7 Descentes

- ⚠ AVERTISSEMENT : Contrôlez votre scooter - Habituez-vous au comportement de conduite de votre scooter.**
- ⚠ AVERTISSEMENT : Contrôlez votre scooter - Ne mettez jamais votre scooter en position neutre sur des pentes.**
- ⚠ AVERTISSEMENT : Contrôlez votre vitesse - Déplacez-vous sur les pentes aussi lentement que possible.**
- ⚠ AVERTISSEMENT : Risque de basculement - Evitez les virages raides.**
- ⚠ AVERTISSEMENT : Risque de basculement - Ne dépassez pas le degré maximal de stabilité statique pour les pentes en descendant (voir le paragraphe « Spécifications technique »).**

Prenez une descente toujours tout droit. Autrement, les roues peuvent se détacher du sol (risque de basculement). Si l'une des roues arrière n'est pas en contact avec le sol, la transmission de l'énergie sera arrêtée et le scooter va s'arrêter.

Le poids du scooter va augmenter votre vitesse de descente. Tournez le contrôle de vitesse vers le bas et ajustez votre vitesse en fonction des conditions.

Évitez les virages raides dans des descentes. Le poids de votre scooter peut faire en sorte que votre scooter se soulève d'un côté ou tombe même dans les virages.

## 2.9 Conduire le scooter sur des rampes

- ⚠ AVERTISSEMENT : Risque de blessures - Ne dépassez pas la charge maximale des rampes.**
- ⚠ AVERTISSEMENT : Risque de blessures - Choisissez les rampes appropriées afin de ne pas provoquer de blessure ou de détérioration.**
- ⚠ AVERTISSEMENT : Risque de blessure - Remarquez que le poids considérable du scooter électrique génère d'importantes forces inversées lorsqu'un assistant pousse le scooter sur les rampes.**
- ⚠ AVERTISSEMENT : Risque de blessures - Assurez-vous que la hauteur des roues est suffisante pour franchir la hauteur libre des rampes. Le châssis du scooter ne peut pas toucher les rampes.**

Lorsque vous désirez utiliser des rampes pour passer des obstacles, vous devez tenir compte de ce qui suit :

1. Demandez la charge maximale des rampes au fabricant.
2. Passez sur les rampes avec la vitesse la plus faible possible.
3. Voir les instructions dans le chapitre « Votre premier voyage ».



## 2.10 Panneau de commande

- Activez le commutateur à clé ON/OFF.
- L'indicateur de la batterie ① va s'allumer et montre le niveau actuel de vos batteries.
- Maintenant, tournez le contrôle de la vitesse (②, ③) vers la vitesse de conduite désirée.
- Tirez le levier de conduite avec vos doigts vers les barres de direction (levier droit pour un mouvement vers l'avant, levier gauche pour un mouvement vers l'arrière).
- Pour faire retentir le klaxon, appuyez sur le bouton du klaxon ⑤ .
- Pour allumer les phares avant et les phares arrière, appuyez sur le bouton des phares ⑦.
- Pour activer les clignotants d'urgence, appuyez sur le bouton ⑥.
- Pour activer les lumières de l'indicateur, appuyez sur le bouton désiré ⑧ et ⑨ (à gauche = indicateur de gauche, à droite = indicateur de droite).
- Pour arrêter le scooter, lâchez le levier de vitesse en dessous du contrôle de l'opérateur.

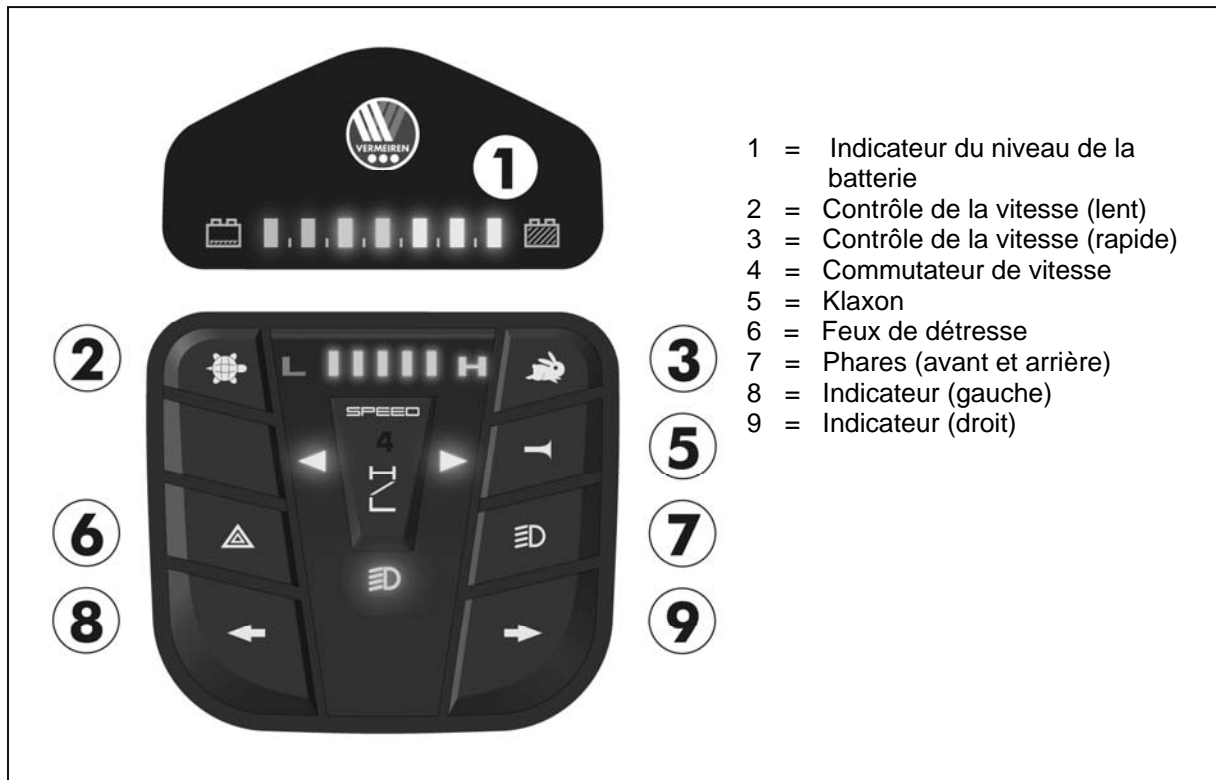

Vermeiren est responsable des modifications du logiciel. Pour des adaptations du logiciel, contactez Vermeiren.

## 2.11 Neutre

- ⚠ **AVERTISSEMENT** : Contrôlez votre scooter - Ne mettez jamais votre scooter en position neutre lorsque vous conduisez.
- ⚠ **AVERTISSEMENT** : Contrôlez votre scooter - Ne mettez jamais votre scooter en position neutre sur des pentes. Il peut continuer à rouler accidentellement.
- ⚠ **AVERTISSEMENT** : Risque de blessures - Ne soulevez jamais la commande électronique avant d'arrêter le moteur/les vitesses pour empêcher le moteur de surchauffer.

Le scooter est équipé d'un élément de roue libre qui est accessible et qui peut être utilisé par l'assistant ou l'utilisateur lorsqu'il n'est pas assis sur le scooter. Vous pouvez uniquement utiliser le scooter en position neutre pour transporter le scooter ou pour le déplacer en dehors d'une zone dangereuse.

Mettez le scooter en position neutre avec le levier de réglage à l'arrière du scooter.

- Conduite
  1. Actionnez le levier d'arrêt du moteur. Cela va à nouveau verrouiller le moteur et les vitesses.
  2. Activez le commutateur ON/OFF, et mettez-le sur ON.
  3. La conduite contrôlée de manière électronique est maintenant possible.
- Neutre
  1. Désactivez le commutateur ON/OFF, et mettez-le sur OFF.
  2. Mettez le levier d'arrêt du moteur en position neutre (voir l'étiquette). Cela sépare le moteur des vitesses.
  3. Le scooter peut être poussé sans commande électronique.

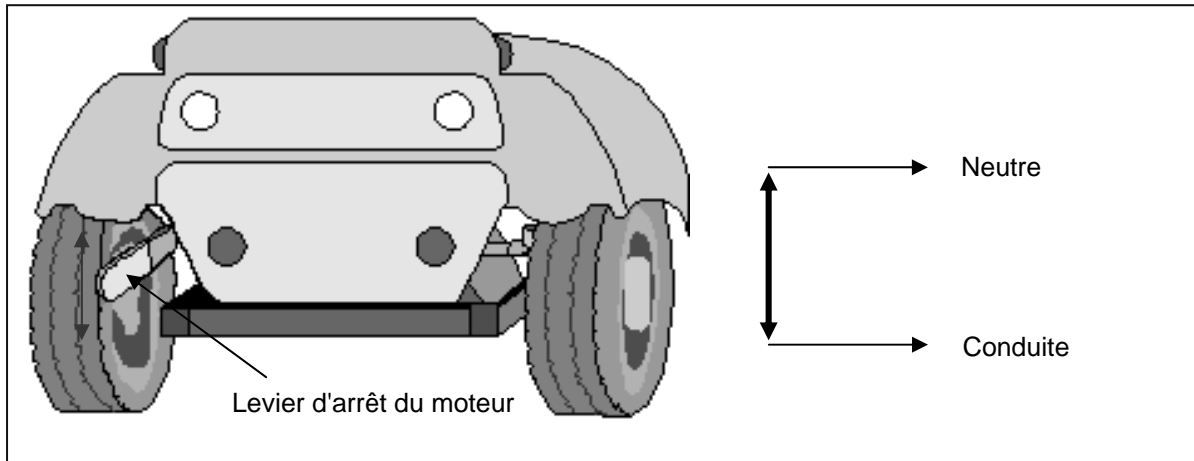

## 2.12 Transport en voiture

- ⚠ **DANGER** : Risque de blessure - Le scooter ne convient pas pour une utilisation comme siège dans un véhicule motorisé.
- ⚠ **AVERTISSEMENT** : Risque de blessure - Enlevez toutes les parties mobiles avant le transport.
- ⚠ **AVERTISSEMENT** : Risque de blessures - Aucune personne ou aucun objet ne peut se trouver en dessous du scooter, sur la palette ou sur le siège pendant le transport.
- ⚠ **AVERTISSEMENT** : Risque de blessure – Vérifiez que le scooter est bien fixé. Vous éviterez ainsi des blessures des passagers en cas de collision ou de freinage brutal.
- ⚠ **AVERTISSEMENT** : Risque de pincement - N'insérez pas vos doigts entre les composants du scooter.

La meilleure manière de transporter votre scooter dans la voiture est de conduire le scooter dans la voiture en utilisant des rampes.

Lorsque vous n'avez aucune expérience pour conduire le scooter en utilisant des rampes, vous pouvez également mettre le scooter au mode neutre et pousser le scooter dans la voiture en utilisant des rampes.

Lorsque le scooter ne s'adapte pas dans la voiture, il est également possible de transporter le scooter en respectant les étapes suivantes :

1. Enlevez toutes les parties amovibles avant de le transporter (panier, accoudoirs, siège, etc.).
2. Stockez ces parties amovibles en toute sécurité.
3. Si possible, enlevez les batteries/le boîtier des batteries du siège pour gagner du poids. (Étant donné que les batteries avec du gel sont des systèmes de batteries fermés, il n'y aura aucun problème de les enlever à des fins de transport).
4. Pliez la colonne de direction vers le bas avec l'ajustement d'angle.
5. Placez le scooter dans la voiture avec deux personnes. (Le poids du cadre et de la colonne de direction est de 43,80 kilos pour Ceres 3 Deluxe et 49,85 kilos pour Ceres 4 Deluxe. C'est un poids très lourd).
6. Attachez le châssis du scooter d'une manière sécurisée au véhicule.

## 2.13 Chargement des batteries

**⚠ AVERTISSEMENT : Risque de blessure - Enlevez la clé avant de commencer le chargement.**

La diode lumineuse (LED) dans la colonne de direction indique la capacité restante de vos batteries.

Rechargez les batteries quotidiennement. Si vous ne le faites pas et que vous continuez à conduire, le rendement de votre scooter va diminuer d'une manière très significative (pentes, virages, phares pratiquement éteints). Si vous ignorez également ces signaux, votre scooter va s'arrêter. Vous devez recharger immédiatement votre scooter avec le chargeur de batterie qui l'accompagne. Veuillez également respecter les instructions de fonctionnement qui l'accompagnent.

Primaire	230V ~ / 50-60 Hz / 270 W max.
Secondaire	12/24 V --- / 8A max.
Capacité maximale de la batterie	50 Ah
Chargement	Capacité de chargement à 80 % dans les 8 heures

1. Tournez la clé sur OFF et enlevez-la.
  2. Ouvrez la coiffe de protection du boîtier de chargement.
  3. Insérez la fiche du chargeur dans la prise de chargement du scooter .
  4. Insérez l'affiche principale du chargeur dans la prise. Mettez le chargeur sur ON (quelques modèles n'ont pas de commutateur ON/OFF; avec celui-ci, le chargeur commence à fonctionner automatiquement lorsque vous insérez le câble principal).
  5. Le chargeur commence maintenant à charger et les diodes (orange) vont s'allumer, ce qui indique que le chargement est en cours.
  6. Lorsque le processus de chargement est terminé, la diode (orange) s'affiche en vert, ce qui indique que le chargement est complet.
  7. Éteignez d'abord le chargeur (s'il n'y a pas de commutateur ON/OFF, enlevez la prise principale).
  8. Enlevez la prise du chargeur du boîtier de chargement du scooter. Votre scooter peut à nouveau être utilisé.
- Chargez les batteries de votre scooter strictement en conformité avec la description ci-dessus. Si vous chargez les batteries trop tôt, elles vont graduellement perdre de leur capacité, ce qui va réduire le temps de conduite de votre scooter.
  - Le fabricant n'est pas responsable des dégâts en conséquence d'un mauvais chargement.
  - Utilisez uniquement des batteries originales. Nous n'acceptons pas la moindre responsabilité pour les dommages causés en utilisant des batteries que nous n'avons pas fournies.
  - N'exposez pas les batteries à des températures inférieures à 5° Celsius ou supérieures à 50° Celsius.
  - Si les batteries sont ouvertes, le fabricant décline toute responsabilité et toute réclamation.

Si vous décidez de ne pas utiliser votre scooter pendant une période prolongée, vous devez néanmoins la recharger régulièrement pour qu'elle continue à fonctionner correctement et qu'elle soit prête pour une utilisation immédiate.

- Si les batteries ne sont pas utilisées pendant une période prolongée, elles vont se décharger progressivement (déchargement en profondeur). Il devient alors impossible de la recharger avec le chargeur de batterie. Lorsque les batteries ne sont pas utilisées, elles doivent être rechargées au moins toutes les 4 ou 8 semaines (en fonction de l'indicateur de chargement).
- Veuillez noter que si vous rechargez les batteries trop fréquemment, elles vont finalement perdre de leur capacité d'une manière irrémédiable.
- Utilisez uniquement le chargeur de batterie fourni et aucun autre équipement de chargement.
- Le fabricant n'est pas responsable des dégâts en conséquence d'un mauvais chargement.
- Dans tous les cas, le cycle de chargement ne peut pas être interrompu. Le chargeur de batterie dispose d'un indicateur qui vous montre lorsque le cycle de chargement est terminé.

## 3 Installation et réglage

Les instructions de ce chapitre sont destinées à l'utilisateur et au vendeur spécialisé.

Le scooter a été conçu pour un réglage avec un minimum de pièces de rechange. Il n'est pas nécessaire de stocker des pièces de rechange.

Pour trouver un service d'entretien ou un revendeur spécialisé près de chez vous, contactez l'établissement Vermeiren le plus proche. Vous trouverez une liste des établissements sur la dernière page.

**⚠ AVERTISSEMENT : Risque de réglages dangereux - N'utilisez que les réglages décrits dans ce manuel.**

**⚠ AVERTISSEMENT : Risque de basculement - Les ajustements qui peuvent être variables peuvent toujours modifier la stabilité de votre scooter (basculer vers l'arrière ou sur le côté).**

### 3.1 Outils

Pour installer le scooter, vous n'avez pas besoin d'outils.

### 3.2 Mode de livraison

Le scooter sera délivré comme suit :

- 1 cadre avec accoudoir, colonne de direction, roues avant et arrière
- 1 Palette
- 1 Siège
- Mode d'emploi
- Accessoires
- 2 Batteries, chargeur de batterie, moteur

### 3.3 Adaptation de la colonne de direction

La colonne de direction peut être réglée dans différentes positions en fonction du conducteur.

**⚠ AVERTISSEMENT : Risque de blessures - N'ajustez jamais l'angle pendant que vous conduisez.**

**⚠ AVERTISSEMENT : Risque de blessure - Éteignez le scooter avant d'ajuster l'angle de la colonne de direction.**



1. Détachez le bouton à croisillon.
2. Ajustez la colonne de direction dans la position souhaitée.
3. Tournez à nouveau le bouton à croisillon pour fixer la colonne de direction.

### 3.4 Ajustement du siège

**⚠ AVERTISSEMENT : Risque de blessures - Ne faites jamais d'ajustements pendant que vous conduisez.**

**⚠ AVERTISSEMENT : Risque de blessures - Assurez-vous que le siège est verrouillé d'une manière sécurisée.**

**Enlevez le siège (fig. A)**

- Tirez le levier du siège ① vers le haut.
- Tournez légèrement le siège ② et soulevez-le long de la barre pour le réglage en hauteur ⑤.
- Lâchez le levier du siège ① .

**Verrouillez le siège en place (fig. A)**

Pour accrocher le siège, procédez en sens inverse.

- Tirez le levier du siège ① vers le haut et en même temps appuyez le siège sur la barre pour le réglage en hauteur ⑤ et appuyez le plus loin possible.
- Lorsque vous entendez le verrouillage du siège en place, le levier du siège ① doit être en position horizontale. S'il est toujours tiré vers le haut, le siège n'a pas encore été verrouillé en place.

**Siège pivotant (fig. A)**

- Tirez le levier du siège ① vers le haut.
- Tournez le siège ② dans la position désirée.
- Lâchez le levier du siège ① . et le siège va toujours s'arrêter après 20°.
- Vérifiez que l'assise est sécurisée et fermement en place.

**Réglage en profondeur (fig. A)**

- Tirez le levier pour la profondeur du siège ③ vers le haut.
- Déplacez le siège ② vers l'avant ou vers l'arrière sur les conduites de la profondeur du siège ④.
- Pour verrouiller le siège en place, lâchez le levier ③ lorsque le siège ② a atteint la position désirée.
- Faites pivoter le siège un petit peu jusqu'à ce qu'il se verrouille en position.
- Vérifiez que le siège est verrouillé d'une manière sécurisée.

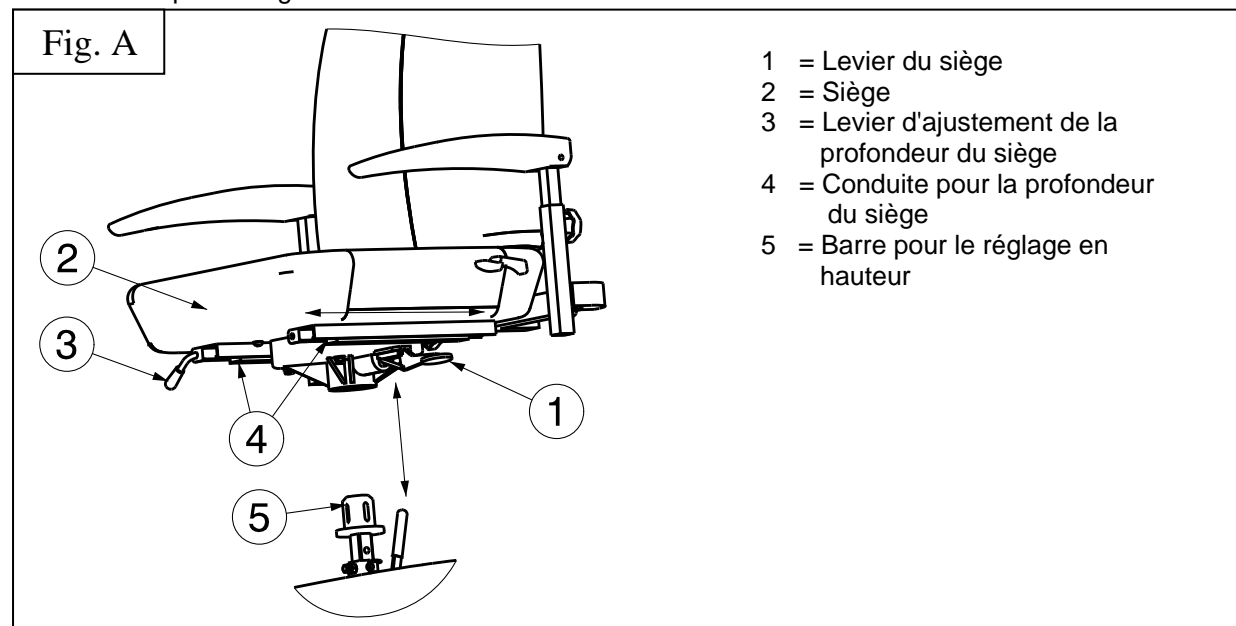
**Réglage de la hauteur du siège (Fig. B)**

**Le siège peut être placé dans 4 hauteurs d'assise différentes (étapes : 25 mm).**

- Retirez le siège.
- Enlevez le couvercle en plastique arrière.
- Détachez un peu ③ la vis.
- Enlevez les goupilles d'arrêt ④.
- Glissez la barre pour le réglage en hauteur ② vers le haut / bas dans le support, et placez à la hauteur d'assise confortable.
- Remontez les goupilles d'arrêt ④ .
- Fixez la vis ③ et contrôlez que le jeu du siège à diminué.
- Remontez le couvercle en plastique arrière.
- Montez le siège.
- Vérifiez que le siège est verrouillé d'une manière sécurisée.

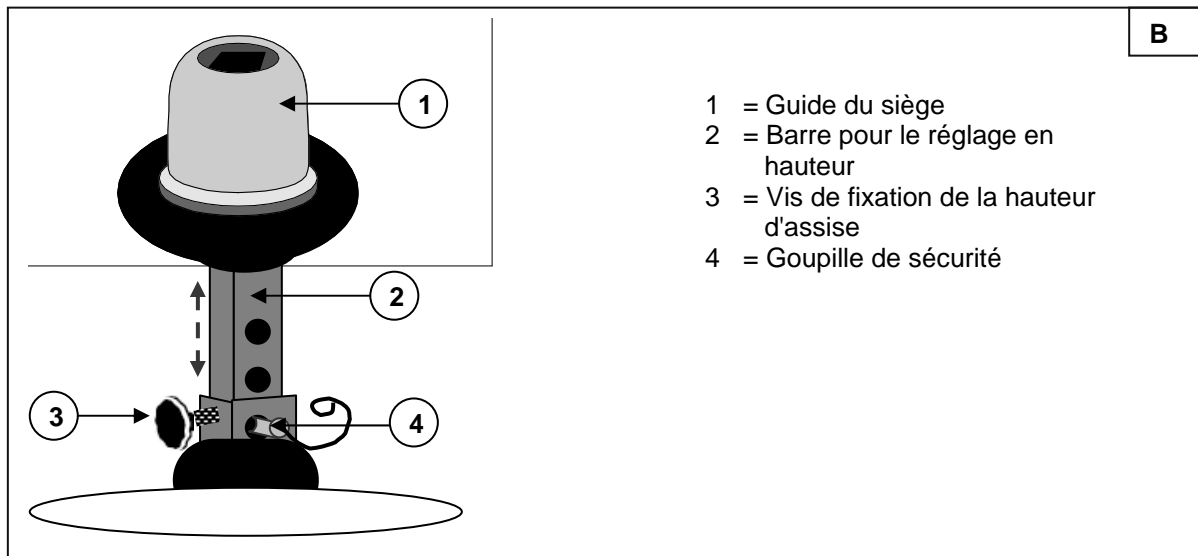

### 3.5 Ajuster le dossier

**⚠ AVERTISSEMENT : Risque de blessures - Ne faites jamais d'ajustements pendant que vous conduisez.**

Un levier de basculement a été ajouté sur le côté du dossier (transition vers le garnissage du siège). Poussez ce levier vers le bas pour libérer le dossier et le basculer vers l'avant.

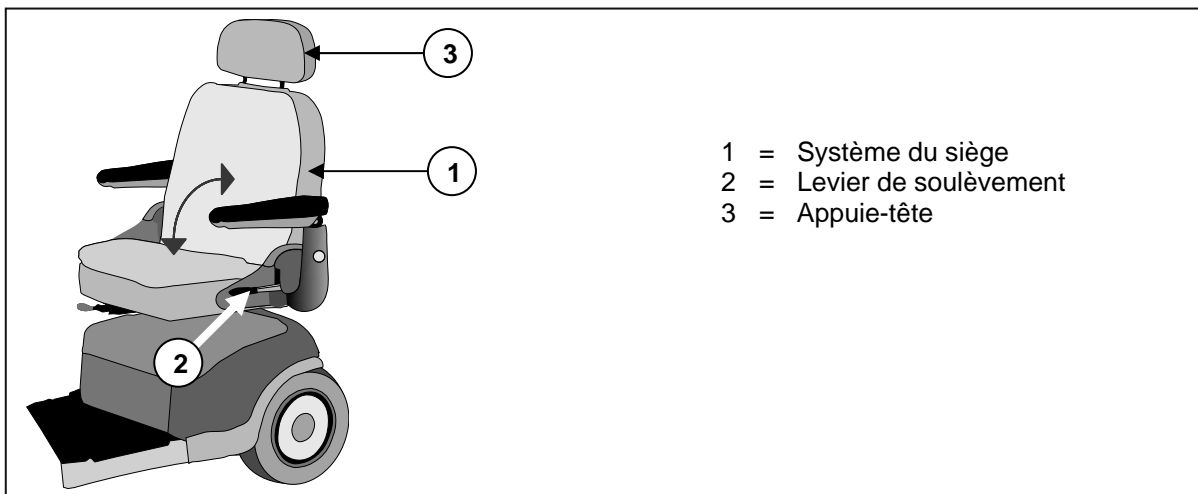

#### Appui-tête :

- Appuyez doucement sur la broche de verrouillage en direction de l'appui-tête.
- Déplacez l'appui-tête vers la hauteur désirée.
- Maintenant, relâchez à nouveau la broche de verrouillage.
- L'appui-tête se verrouille d'une manière audible en place.

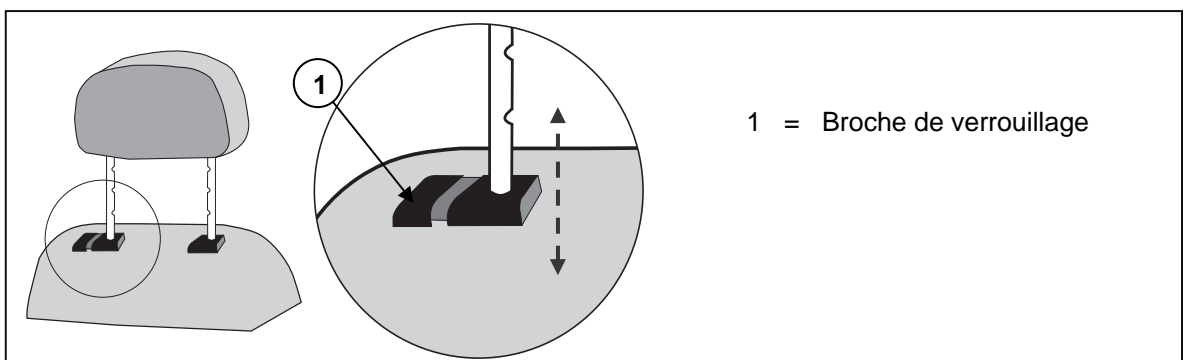

### 3.6 Réglage des accoudoirs

- ⚠ ATTENTION : Risque de basculement - Assurez-vous que les accoudoirs sont positionnés de manière symétrique par rapport à l'assise.**

La largeur du siège peut être adaptée en déplaçant les accoudoirs.

Détachez le bouton à l'arrière du cadre et glissez ensuite l'accoudoir vers l'extérieur ou vers l'intérieur. Si vous êtes satisfait de la largeur, fixez à nouveau le bouton à croisillon.

### 3.7 Changer les pneus

- ⚠ ATTENTION : Pour le démontage des jantes, laissez toujours d'abord sortir l'air du pneu !**  
**⚠ ATTENTION : Risque de dégâts - Dans le cas d'une mauvaise utilisation, la jante peut être endommagée.**

**Avant de monter un nouveau pneu, vous devez tenir compte de ce qui suit :**

Contrôlez le lit de la jante et l'intérieur du pneu pour voir s'il y a des objets étrangers et nettoyez-les si nécessaires. Contrôlez l'état du lit de la jante, surtout à proximité de l'ouverture de ventilation. Utilisez uniquement des pièces de rechange originelles. La garantie ne s'applique pas aux dommages qui sont causés par des pièces de rechange qui ne sont pas originelles. Contactez votre revendeur.

#### Assemblage

- ⚠ AVERTISSEMENT : Risque de lésion – Contrôlez que la pression est correcte.**  
**⚠ ATTENTION : Risque de lésions – Assurez-vous que lors du montage, il n'y ait pas d'objets ou de membres entre le pneu et le bord de la jante.**  
**⚠ AVERTISSEMENT : Risque de lésions – Avant d'utiliser le scooter, vous devez contrôler si toutes les vis des roues sont bien fixées. Les vis de la bride doit être pourvues d'une colle pour vis (par exemple : Loctite). Les colles pour vis tiennent uniquement lorsque tous les filets de vis ne contiennent pas de graisse et de saleté.**

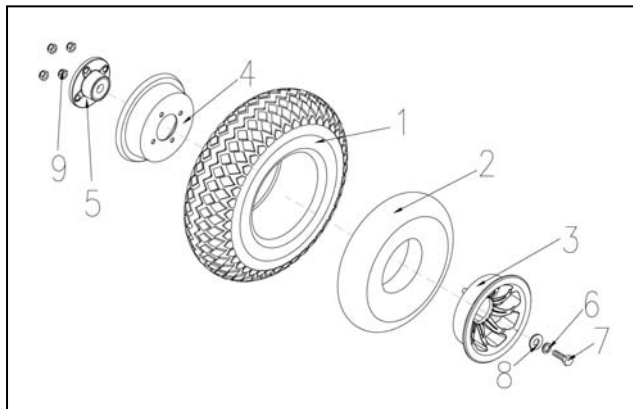

#### DEMONTAGE

1. Desserrez et retirez la vis centrale ⑦ de la roue ①, ②, ③, ④ et la bride ⑤ attachée à votre scooter.
2. Évacuez l'air de la roue en appuyant légèrement sur la valve.
3. Desserrez les 4 vis ⑨ de la jante pour séparer les côtés de la jante ③, ④ et de la bride ⑤.

#### ASSEMBLAGE

Placez le pneu intérieur légèrement pompé dans le pneu extérieur.

1. Assemblez dans le pneu les deux côtés de la jante ③, ④ et placez la bride contre la roue puis vissez-les à l'aide des 4 vis ⑨.
2. Passez la air valve au travers de l'ouverture prévue dans la jante.
3. Remontez la roue ①, ②, ③, ④ et la bride ⑤ sur le scooter et attachez les connections avec la vis centrale ⑦.

Contrôlez autour et des deux côtés si le pneu intérieur n'est pas coincé entre le bourrelet et la jante. Glissez à nouveau légèrement la valve pour la remettre en place et tirez dessus afin que le pneu soit bien positionné à proximité de la valve.

Pour pomper correctement le pneu, vous pompez d'abord de l'air jusqu'à ce que vous puissiez encore bien appuyer sur le pneu avec le pouce. Lorsque la ligne de contrôle indique des deux côtés du pneu la même distance par rapport au bord de la jante, le pneu est correctement centré. Lorsque ce n'est pas le cas, vous devez laisser à nouveau de l'air et aligner de nouveau le pneu. Pompez maintenant le pneu jusqu'à la pression d'utilisation maximale (attention à la pression de remplissage !) et remettez le capuchon sur la valve.

Un montage correct peut uniquement être garanti dans le magasin spécialisé. En cas de travaux qui ne sont pas réalisés par le commerce spécialisé, la garantie est échu.

Faites toujours attention à la pression de remplissage correcte lorsque vous pompez les pneus. Vous pouvez lire cette valeur sur le pneu.

Pour le pompage, utilisez uniquement des pompes appropriées avec une échelle de lecture en bars. Nous n'accordons

pas de garantie sur les pompes et les roues qui ne sont pas fournies par le fabricant.

### **3.8 Fusibles thermiques**

Afin de protéger le moteur contre une surcharge, le scooter est doté d'un fusible thermique qui interrompt automatiquement la puissance des moteurs parce que ceux-ci peuvent chauffer et par conséquent s'user plus rapidement ou tomber en panne. Vous pouvez accéder à l'élément de sécurité thermique par l'intermédiaire d'une fente à l'arrière de la couverture synthétique. Pour les modèles qui n'ont pas de couverture synthétique, le mécanisme de sécurité thermique sera situé sur les boîtiers des batteries.

L'équipement de sécurité thermique peut se détacher si vous montez ou descendez des pentes qui dépassent le degré maximal indiqué. Les charges nominales qui dépassent le maximum autorisé peuvent également faire sauter l'équipement. De la même manière, si vous continuez à conduire avec le frein moteur activé, cela peut entraîner une surcharge. Les valeurs maximales qui ne doivent pas être dépassées sont indiquées dans le chapitre sur « Détails techniques » du manuel correspondant.

Afin d'être en mesure d'utiliser à nouveau le scooter, enlevez la surcharge et attendez que le moteur se soit refroidi. Ensuite, appuyez enfoncé prudemment la sécurité. Vous pouvez maintenant réutiliser le système.

### **3.9 Anti-bascule**

L'anti-bascule est fixée au châssis standard. Il n'est donc pas possible de l'enlever. L'anti-bascule est là pour votre sécurité. Elle empêche le scooter de basculer vers l'arrière lorsque vous roulez sur de petits obstacles qui ne dépassent pas la hauteur maximale spécifiée.

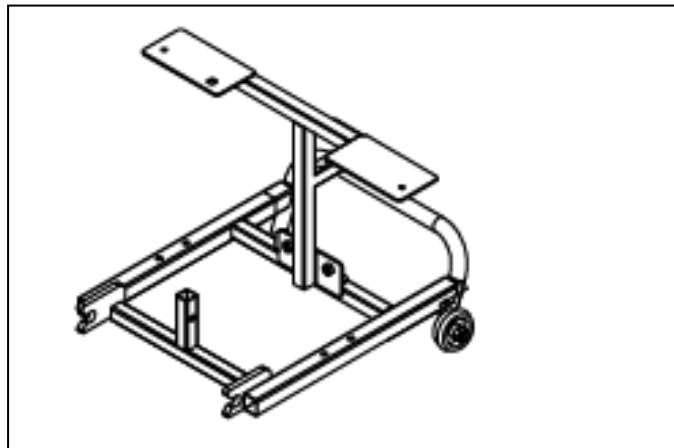

### **3.10 Remplacement des batteries**

**⚠ ATTENTION : Risque de brûlures - N'entrez pas en contact avec les acides des batteries. Assurez une bonne ventilation du support de batterie.**

Faites remplacer les batteries par un personnel spécialement formé.

## **4 Maintenance**

Le mode d'emploi des scooters se trouve sur le site Internet de Vermeiren, [www.vermeiren.fr](http://www.vermeiren.fr).





## 5 Déclaration de conformité

**Le fabricant ou son mandataire :**

N.V. VERMEIREN N.V

**Adresse :**

Vermeirenplein 1/15  
2920 Kalmthout  
Belgique

**déclare sous sa propre responsabilité, que les dispositifs avec marquage CE :**

Produit groupe: Scooters  
Produit groupe (GMDN): Fauteuil roulant, commande tierce personne, entraînement électrique / pilotage manuelle, rétractable (GMDN 40855)  
AFMPS (FAGG) numéro d'immatriculation: BE/CA01/11/2-02965-22-CLI  
Marque: Vermeiren  
Type: Ceres 3 (WTM3B), Ceres 3 Deluxe, Jupiter 3 (778S), Jupiter 4 Fast (889SLBL), Mercurius 3 (778 VRM Champagne 15K / 778XLS), Mercurius 4 (889 VRM Champagne 15K / 889XLS), Oberon (889 DXD), Saturnus 3 (778 VRM BL 8K / 778NR), Saturnus 4-8K (889 VRM BL 8K / 889 NR), Saturnus 4-12K (889 VRM BL 12K / 889 NR BF), Uranus (TE 777 / 777NA)

**sont classés dans la classe I, suivant l'annexe IX 93/42/CEE, règle 12, et ont été fabriqués en complète concordance avec les directives sous-mentionnées -y compris les dernières modifications - et avec la loi nationale qui organise ces directives :**

Dispositifs médicaux directive 93/42/CEE: 2007

**et sont conforme aux normes harmonisées européennes relevantes :**

EN 12182: 2012, EN 12184: 1999 (Clause 9.8)

**Le fabricant ou son mandataire :**

N.V. VERMEIREN N.V

**Adresse :**

Vermeirenplein 1/15  
2920 Kalmthout  
Belgique

**déclare sous sa propre responsabilité, que les dispositifs avec marquage CE :**

Produit groupe: Scooters  
Produit groupe (GMDN): Fauteuil roulant, commande tierce personne, entraînement électrique / pilotage manuelle, rétractable (GMDN 40855)  
AFMPS (FAGG) numéro d'immatriculation: BE/CA01/11/2-02965-22-CLI  
Marque: Vermeiren  
Type: Carpo 2, Carpo 2 Eco, Carpo 2 Sport, Carpo 2 XD, Ceres 4 (WTM4B), Ceres 4 Deluxe

**sont classés dans la classe I, suivant l'annexe IX 93/42/CEE, règle 12,**

**et ont été fabriqués en complète concordance avec les directives sous-mentionnées -y compris les dernières modifications - et avec la loi nationale qui organise ces directives :**

Dispositifs médicaux directive 93/42/CEE: 2007

**et sont conforme aux normes harmonisées européennes relevantes :**

EN 12182: 2012, EN 12184: 2009



## SERVICE

Le scooter a été contrôlé:

Cachet du revendeur :

Datum:

Cachet du revendeur :

Datum:

Cachet du revendeur :

Datum:

Cachet du revendeur :

Datum:

Cachet du revendeur :

Datum:

Cachet du revendeur :

Datum:

Cachet du revendeur :

Datum:

Cachet du revendeur :

Datum:

Cachet du revendeur :

Datum:

Cachet du revendeur :

Datum:

- Les listes des contrôles à effectuer lors des entretiens de même que toute autre information technique sont disponibles auprès de nos filiales. Pour de plus amples informations, consultez le site: [www.vermeiren.fr](http://www.vermeiren.fr).

## ITALIANO

### GARANZIA CONTRATTUALE

La carrozzine manuali sono garantite 5 anni, la carrozzine ultra leggera 4 anni. Le carrozzine elettroniche, tricicli, letti e altri prodotti: 2 anno contro tutti i difetti di costruzione o di materiale (batterie 6 mesi). Multiposizioni 3 anni. Questa garanzia e' limitata alle sostituzione di parti riconosciute difettose.

### CONDIZIONI

Per far valere la garanzia, e' necessario indirizzarla al vostro distributore di fiducia che presentera' al produttore il tagliando.

### RISERVE

Questa garanzia non potra' essere applicata nei seguenti casi:

- danno dovuto al cattivo ed improprio utilizzo della carrozzina,
- danno subito durante il trasporto,
- incidente o caduta,
- smontaggio, modifica, o riparazione effettuate in proprio,
- usura abituale della carrozzina,
- invio del tagliando di garanzia con la data di acquisto.



# VERMEIREN



**GARANTÍA  
GARANTIE  
WARRANTY  
GARANTIE  
GARANZIA**

N.V. VERMEIREN N.V.  
VERMEIRENPLEIN 1-15  
B-2920 Kalmthout  
Tel.: 00 32 (0)3 620 20 20  
Fax: 00 32 (0)3 666 48 94  
[www.vermeiren.com](http://www.vermeiren.com)

**B**

Naam/Nom/Name  
Name/Nome

Adres/ Adresse/Address  
Adresse/Indirizzo

Woonplaats/Domicile/Home  
Wohnort/Citta

E-mail

Artikel/Article/Article  
Artikel/Articolo

Reeks nr./N° de série/Serie nr.  
Serien-Nr./No. di serie

Aankoopdatum/Date d'achat/Date of purchase  
Kaufdatum/Data di acquisto

Stempel verkoper/Timbre du vendeur  
Dealer stamp/Händlerstempel  
Timbro del rivenditore

**A**

Nombre/Nom/Name  
Name/Nome

Dirección/Adresse/Address  
Adresse/Indirizzo

Ciudad/Domicile/Home  
Wohnort/Citta

E-mail

Artículo/Article/Article  
Artikel/Articolo

Núm. de serie/N° de série/Serie nr.  
Serien-Nr./No. di serie

Fecha de adquisición/Date d'achat/Date of purchase  
Kaufdatum/Data di acquisto

Sello del distribuidor /Timbre du vendeur  
Dealer stamp/Händlerstempel  
Timbro del rivenditore

## ESPAÑOL

### CONTRATO DE GARANTÍA

Garantía de 5 años para sillas de ruedas estándar. Garantía de 4 años para las sillas de ruedas ligeras. Garantía de 2 años para las sillas de ruedas eléctricas, triciclos, camisas y otros productos. (las baterías tienen una garantía de 6 meses). Garantía de 3 años para las sillas de ruedas multi-posición. Esta garantía se limita a la sustitución de las piezas defectuosas o recambios.

### CONDICIONES DE APLICACIÓN

Para reclamar esta garantía, debe de entregar a su distribuidor oficial de Vermeiren el apartado "B" de esta tarjeta. La garantía sólo es válida cuando las piezas son sustituidas por Vermeiren Bélgica.

### EXCEPCIONES

Esta garantía no es válida en caso de:

- Daños debidos a un uso incorrecto de la silla de ruedas.
- Daños durante el transporte.
- Involucración en un accidente.
- Desmontaje, modificación o reparación que no haya sido realizada por nuestra compañía y / o distribuidor oficial de Vermeiren.
- Desgaste normal de la silla de ruedas.
- Que no se entregue la tarjeta de garantía

## FRANCAIS

### GARANTIE CONTRACTUELLE

Les fauteuils manuels standard sont garantis 5 ans, les fauteuils ultra légers 4 ans. Les fauteuils électroniques, tricyclos, lits et d'autres produits: 2 ans contre tous vices de construction ou de matériaux (batteries 6 mois).

Cette garantie est expressément limitée au remplacement des éléments ou pièces détachées reconnues défectueuses.

### CONDITIONS D'APPLICATION

Pour prétendre à cette garantie, il faut présenter le certificat de garantie que vous avez conservé à votre distributeur Vermeiren. La garantie est uniquement valable au siège de la société.

### RESERVES

Cette garantie ne pourra être appliquée en cas de:

- dommage dû à la mauvaise utilisation du fauteuil,
- endommagement pendant le transport,
- accident ou chute,
- démontage, modification ou réparation fait en dehors de notre société,
- usure normale du fauteuil,
- non retour du coupon de garantie.

## ENGLISH

### CONTRACTUAL WARRANTY

We offer 5 years of warranty on standard wheelchairs, lightweight wheelchairs 4 years. Electronic wheelchairs, tricycles, beds and other products: 2 years (batteries 6 months) and multipoosition wheelchairs 3 years. This warranty is limited to the replacement of defective or spare parts.

### APPLICATION CONDITIONS

In order to claim its warranty, part "B" of this card has to be given to your official Vermeiren dealer. The warranty is only valid when parts are replaced by Vermeiren in Belgium.

### EXCEPTIONS

This warranty is not valid in case of:

- damage due to incorrect usage of the wheelchair,
- damage during transport,
- involvement in an accident,
- a dismount, modification or repair carried outside of our company and/or official Vermeiren dealership,
- normal wear of the wheelchair,
- non-return of the warranty card

## DEUTSCH

### GARANTIEERKLÄRUNG

Wir garantieren, dass für unsere Rollstühle hochwertige Produkte verwendet werden, die in sorgfältiger Verarbeitung nach dem neuesten Stand der Technik montiert werden. Bevor Ihr Rollstuhl unser Werk verlassen hat, wurde er einer eingehenden Endkontrolle unterzogen, um auch letzte, eventuell vorhandene Mängel aufzuspüren.

Auf Standardrollstühle gewähren wir eine Garantie von 5 Jahren, auf Leichtgewichtrollstühle 4 Jahre, auf elektronische Rollstühle, Dreiräder, Betten und andere Produkte: 2 Jahre (Batterien 6 Monate), auf Multifunktionsrollstühle 3 Jahre.

In dieser Garantie eingeschlossen sind alle Mängel, die auf einen Produkt- oder Verarbeitungsfehler zurückzuführen sind. Dieser Garantie unterliegen keine Schäden aus unsachgemäßem Benutzen. Ebenfalls sind Verschleißteile von der Garantie ausgenommen.

Sollte einmal der Fall eingetreten sein, dass Sie aus berechtigtem Grunde mit Ihrem Rollstuhl unzufrieden sind, so wenden Sie sich bitte unverzüglich an Ihren Fachhändler. Er wird sich in enger Zusammenarbeit mit uns darum bemühen, eine für Sie zufriedenstellende Lösung zu finden.

## A

- Por favor entéguelo en el plazo de 8 días a partir de la fecha de compra o registre su producto en nuestra página web, <http://www.vermeiren.be/registration>

- à renvoyer dans les 8 jours après achat ou régistrez votre produit sur notre site, <http://www.vermeiren.be/registration>

- please return within 8 days of date of purchase or register your product at our website, <http://www.vermeiren.be/registration>

- zurückschicken innerhalb von 8 Tagen nach kauf oder registrieren Sie Ihr Produkt auf unserer website, <http://www.vermeiren.be/registration>

- da restituire entro 8 giorni dalla data di acquisto o registri il vostro prodotto al nostro web site, <http://www.vermeiren.be/registration>

## B

- en caso de reparación, por favor, añada el apartado "B".
- en cas de réparation, veuillez ajouter la carte "B".
- in case of repair, please add part "B".
- im Falle einer Reparatur, Karte "B" beifügen
- in case di riparazione, rispediteci la carta "B".

N.V. VERMEIREN N.V.  
Vermeirenplein 1/15  
B-2920 Kalmarhout  
BELGIUM





---

## Notes

A series of horizontal dotted lines for writing notes.



---

## Notes

A series of horizontal dotted lines for taking notes.



## **Belgique**

### **N.V. Vermeiren N.V.**

Vermeirenplein 1 / 15  
B-2920 Kalmthout  
Tel: +32(0)3 620 20 20  
Fax: +32(0)3 666 48 94  
website: [www.vermeiren.be](http://www.vermeiren.be)  
e-mail: [info@vermeiren.be](mailto:info@vermeiren.be)

## **France**

### **Vermeiren France S.A.**

Z. I., 5, Rue d'Ennevelin  
F-59710 Avelin  
Tel: +33(0)3 28 55 07 98  
Fax: +33(0)3 20 90 28 89  
website: [www.vermeiren.fr](http://www.vermeiren.fr)  
e-mail: [info@vermeiren.fr](mailto:info@vermeiren.fr)

## **Italie**

### **Vermeiren Italia**

Viale delle Industrie 5  
I-20020 Arese MI  
Tel: +39 02 99 77 07  
Fax: +39 02 93 58 56 17  
website: [www.reatime.it](http://www.reatime.it)  
e-mail: [info@reatime.it](mailto:info@reatime.it)

## **Pologne**

### **Vermeiren Polska Sp. z o.o**

ul. Łączna 1  
PL-55-100 Trzebnica  
Tel: +48(0)71 387 42 00  
Fax: +48(0)71 387 05 74  
website: [www.vermeiren.pl](http://www.vermeiren.pl)  
e-mail: [info@vermeiren.pl](mailto:info@vermeiren.pl)

## **République tchèque**

### **Vermeiren ČR S.R.O.**

Nadrazni 132  
702 00 Ostrava 1  
Tel: +420 596 133 923  
Fax: +420 596 133 277  
website: [www.vermeiren.cz](http://www.vermeiren.cz)  
e-mail: [info@vermeiren.cz](mailto:info@vermeiren.cz)

## **Allemagne**

### **Vermeiren Deutschland GmbH**

Wahlerstraße 12 a  
D-40472 Düsseldorf  
Tel: +49(0)211 94 27 90  
Fax: +49(0)211 65 36 00  
website: [www.vermeiren.de](http://www.vermeiren.de)  
e-mail: [info@vermeiren.de](mailto:info@vermeiren.de)

## **Autriche**

### **Vermeiren Austria GmbH**

Schärddinger Strasse 4  
A-4061 Pasching  
Tel: +43(0)732 37 13 66  
Fax: +43(0)732 37 13 69  
website: [www.vermeiren.at](http://www.vermeiren.at)  
e-mail: [info@vermeiren.at](mailto:info@vermeiren.at)

## **Suisse**

### **Vermeiren Suisse S.A.**

Hühnerhubelstraße 59  
CH-3123 Belp  
Tel: +41(0)31 818 40 95  
Fax: +41(0)31 818 40 98  
website: [www.vermeiren.ch](http://www.vermeiren.ch)  
e-mail: [info@vermeiren.ch](mailto:info@vermeiren.ch)

## **Espagne / Portugal**

### **Vermeiren Iberica, S.L.**

Carratera de Cartellà, Km 0,5  
Sant Gregori Parc Industrial Edifici A  
17150 Sant Gregori (Girona)  
Tel: +34 972 42 84 33  
Fax: +34 972 40 50 54  
website: [www.vermeiren.es](http://www.vermeiren.es)  
e-mail: [info@vermeiren.es](mailto:info@vermeiren.es)